



Ford haszongépjármű-átalakítási katalógus, 2. kiadás

Kérem töltse le az optimális felhasználói élmény érdekében.

A haszongépjármű- átalakítási katalógus úgy lett kialakítva, hogy Ön az ügyfeleket magabiztosan végig tudja kísérni az elérhető átalakítások és egyedi járműopciók (SVO-k) széles kínálatán.

A vevői visszajelzéseket meghallgatva és azokra reagálva a Ford SVO-részlege számos fejlesztést, finomítást és módosítást dolgozott ki, melyekkel az ügyfelek a munkakörülményekhez és elvárásokhoz leginkább illő gépjárművet kaphatnak.

Számos ügyfél viszi gépjárművét utólagos átalakítást végző céghez, ahol az igényeinek megfelelően átalakítják. Ha ezen igényeknek közvetlenül a Ford által kínált opciókkal meg tudunk felelni, leegyszerűsíthetjük ezt a folyamatot, és lecsökkenthetjük a megrendelés és az autó használatra kész átvétele közötti időt.

Ezen opciókkal a Ford haszongépjármű-kínálata a legjobb választás maradhat ahhoz, hogy a számos eltérő iparág összetett és változatos igényeit kielégítsük. Küldetésünk, hogy ügyfeleink igényeit megértsük és teljesítsük, biztosíték arra, hogy aktuális és jövőbeni vásárlásaikhoz a legjobb támogatást nyújtsuk, amivel hosszú távú kapcsolatot építhetünk ki.

A jelen katalógusban szereplő bármely SVO-val kapcsolatos további részletekért használja a **Karosszéria- és berendezésfelszerelési kézikönyvet (BEMM)**! Ha szeretne a BEMM-hez hozzáférni, kérjük, írjon a **BEMM2@ford.com** emailcímre.

Ha valamit nem talál, kérjük, forduljon elsődleges Ford képviselőjéhez, mivel előfordulhat, hogy a fejlesztése már folyamatban van.

A NAVIGÁCIÓ BEMUTATÁSA

Kérem töltsse le az optimális felhasználói
élmény érdekében



Az oldal jobb alsó részén lévő nyíllal léphet előre vagy vissza egy oldallal.



Az oldal bal felső sarkában elhelyezett menügombbal visszatérhet a dokumentum elejére.



Transit

Az egyes SVO-leírások alatti járműikonokkal az adott donor járműre ugorhat.

Az oldal tetején látható navigációs sáv megjeleníti a katalógus összes fejezetét, és segítségével donor jármű vagy SVO-opció típusok alapján lépkedhet.

A mellékletben minden segédinformáció megtalálható.

Kattintson tovább a következő oldalra!

DONOR JÁRMŰVEK

Válasszon ki egy járművet, hogy megjelenítse az SVO-opcióit!

- Zárt áruszállító
- Kombi
- Duplakabinos zárt áruszállító (DCiV)
- Minibus
- **Teljesen új** E-Transit

- Szimplakabinos alváz
- Duplakabinos alváz
- Hátfal nélküli alacsony alváz (Skeletal)

- Zárt áruszállító
- Duplakabinos zárt áruszállító (DCiV)
- Kombi

- Tourneo
- Tourneo Custom Bus (M1)

- Zárt áruszállító
- Duplakabinos zárt áruszállító (DCiV)

- Tourneo

- Zárt áruszállító
- Kombi

- Fiesta Van





ELEKTROMOS ÉS ENERGIÁELLÁTÓ BERENDEZÉSEK

- Intelligens tachográf 4.0 (menetíró készülék)
- Transit alváz oldalsó lámpacsomag
- Különálló H8 AGM akkumulátor
- Dupla H7/H8 akkumulátorok
- Kiegészítő biztosíték és relé tábla
- Kezelő által vezérelt DPF-regeneráció
- Megkülönböztető jelzés előkészítő csomagja (vezetékek)
- Nagyfeszültségű tápegységrendszer
- Ford programozható akkumulátorvédő
- Elektromos kiállítás vontatáshoz
- Speciális célú gépjármű kapcsolócsomagja
- Fejlesztett érintőképernyős vezérlés
- Programozható zárás / nyitás
- Motorfordulatszám-vezérlő
- Programozható „CAN”-interfész modul
- Kiegészítő üzemanyag-csatlakozás
- Bővített elektronikus interfész csomag

INTELLIGENS TACHOGRÁF 4.0 (MENETÍRÓ KÉSZÜLÉK)

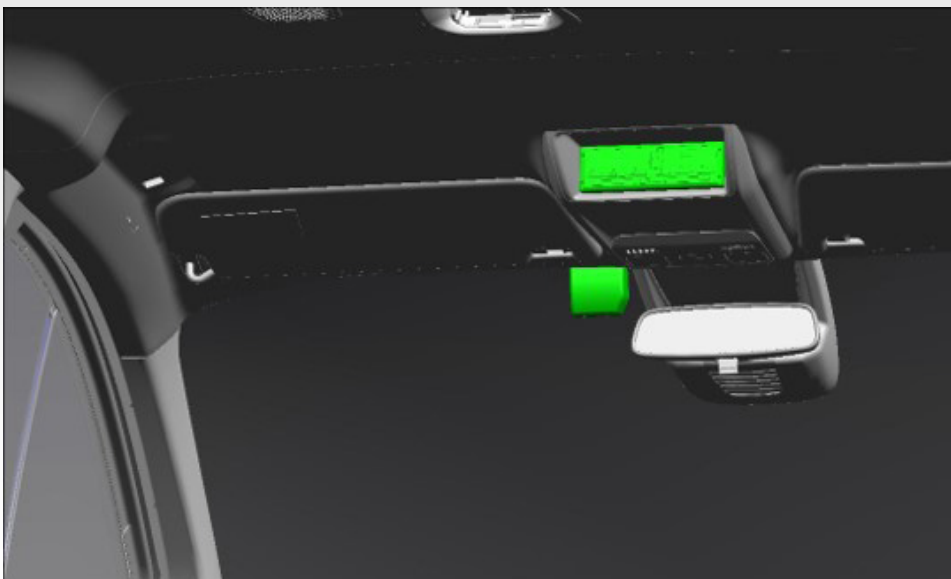

A 3,5 tonna szerelvényi össztömeget (GTM) meghaladó vagy a sofőrrel együtt kilencnél több utast szállító (közszolgálati járművek) és 2019 júniusa után regisztrált gépjárműveket intelligens tachográffal (menetíró készülékekkel) kell ellátni.

A hivatásos járművezetőket érintő jogszabályok folyamatosan fejlődnek, és a 4.0-s intelligens menetíró készülék biztosítja a 165/2014 sz. frissített EU-szabályzatban [az 1C EU 2016/799 melléklet kiadása] meghatározott legújabb előírások betartását.

A menetíró készülék egy olyan berendezés, amely rögzíti a vezetési időt, a szüneteket, a pihenőidőt, és amelyet valamilyen kereskedelmi vagy ellenszolgáltatást kérő vállalozási célra használnak. A jogszabály minden olyan sofőrt érint, aki fizetségért cserébe személy- vagy áruszállítási szolgáltatást nyújt.

Megjegyzés: Ez a felszereltség csak manuális váltós Transit Custom esetén elérhető.

SVO rendelési kód: A100*

WERS kód: HDKAD

Jármű-kompatibilitás: Transit, Transit alváz, Transit hátfal nélküli (Skeletal) alváz, Transit Custom, Tourneo Custom, E-Transit



Transit



Transit Custom



Tourneo Custom



Transit alváz



Transit Skeletal



E-Transit

*Normál termékrendeléssel (RPO) elérhető Transit Van esetén

TRANSIT ALVÁZ OLDALSÓ LÁMPACSONY

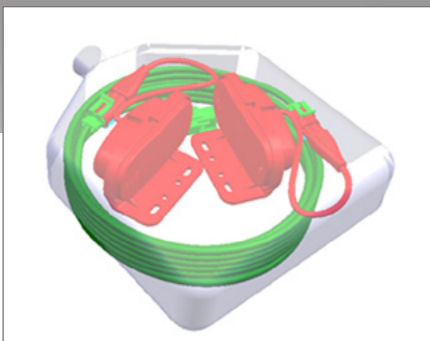

A fényszórók és a hátsó lámpák közötti nagyobb távolság miatt a hosszabb járműveken a jobb láthatóság érdekében hasznos lehet egy kiegészítő oldalsó világítás. Egyes esetekben a gépjármű hosszától és az átalakítás típusától függően a Transit alváz oldalsó lámpacsomag jogi előírás is lehet.

Ez az egyedi jármű opció (SVO) a Transit alvázhhoz lett kifejlesztve, és több csatlakozókkal és tartókkal ellátott LED-lámpát tartalmaz, melyek a jobb láthatósághoz a Transit alváz oldalára szerelhetők fel. A vezetékek és a lámpák szettben érkeznek – szettenként két lámpával és a vezetékekkel. A készleteket a jármű műszaki adatai szerint szállítjuk.

Közepes tengelytáv	2 pár lámpacsomag
Hosszú vagy meghosszabbított tengelytáv	2 pár lámpacsomag
Extra hosszú tengelytáv	3 pár lámpacsomag

Ez egy kényelmes elektromos plug and play csomag, azaz a lámpák a csatlakoztatás után azonnal használhatók.

A csatlakozások az autón belül már installálva lehetnek. Ha nincsenek, az ügyfél kérésére rendelkezésre állnak.

Megjegyzés: A további részleteket lásd a BEMM-ben.

SVO rendelési kód: A560

WERS kód: JDCAH

Jármű-kompatibilitás: Transit alváz – N1 duplakabinos, szimplakabinos (hagyományos fülkés), E-Transit



Transit alváz



E-Transit

KÜLÖNÁLLÓ H8 AGM AKKUMULÁTOR

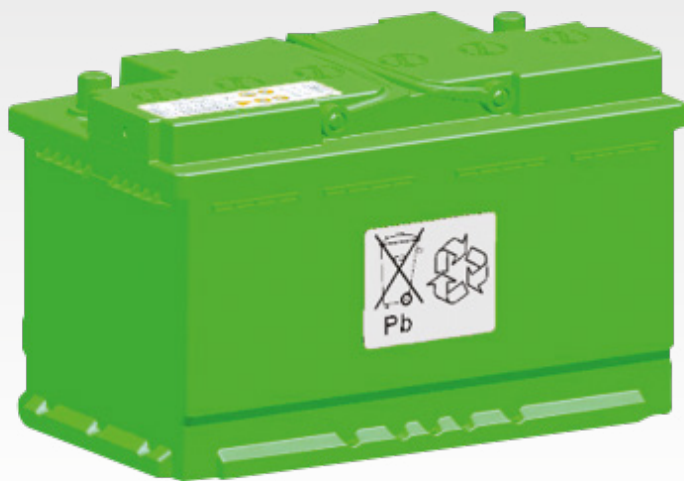

Ez az opció egy 95AH H8 AGM mélyciklusú akkumulátor, amely a vezetőülés alatt található.

A modern akkumulátorok nem bírják a nehéz kisütéseket és töltéseket, és elgyengülhetnek, amivel csökken a töltéstartó képességük. Ezek az akkumulátorok a hagyományosakhoz képest ellenállóbbak a mélyciklusú használattal és az állandó áramfelvétellel szemben.

A felitatott üvegszálas (AGM, Absorbent Glass Matt) technológiával az akkumulátorok képesek ellátni az állandó, illetve rövid idejű és nagy teljesítményű áramfelvételt igénylő kiegészítő berendezéseket, és ellenállnak az elgyengülésnek.

Ideális megoldás olyan járművekhez, amelyeknek leállított motor mellett a hagyományos akkumulátorét meghaladó mértékű áramot kell felvenniük. Például telematikát/nyomkövetőt igénylő átalakítások.

Az alábbiakhoz nem érhető el:

- Hátsó klímacsomagok (csak Transit)
- Nagy teherbírású indítómotor (csak Transit)
- Külső oldali kézifék (csak Transit)
- Üzemanyag tüzelésű állófűtés
- Intelligens tachográf (menetíró készülék)
- Bővített elektronikus interfész csomag
- Tetőre szerelhető irányjelzők

Megjegyzés: A további részleteket lásd a BEMM-ben. A dupla H8 AGM mélyciklusú akkumulátor normál termékrendelésű (RPO) opcióként érhető el.

SVO rendelési kód: A739

WERS kód: HTCAH

Jármű-kompatibilitás: Transit fülke nélküli alváz, szimplakabinos dupla fülkés N1, Kombi N1, duplakabinos zárt áruszállító, Kombi M1, Kombi áruszállító M1, E-Transit



Transit



Transit Custom



Transit alváz



Transit Skeletal



E-Transit

DUPLA H7/H8 AKKUMULÁTOROK

Az AGM (felitatott üvegszál) technológiával a dupla H7/H8 AGM akkumulátorok képesek olyan kiegészítő berendezéseket ellátni, melyek a jármű mozdulatlan helyzetében folyamatos áramellátást, illetve a jármű üresjárati helyzetében vagy kikapcsolt motor mellett rövid idejű és nagy teljesítményű áramfelvételt igényelnek.

Iker H7/H8 AGM akkumulátorokat olyankor alkalmaznak, ha nagy teljesítményre van szükség, és a hasznos teher csökkenése (nagyjából 20 kg Transit Custom és 30 kg Transit esetén) az akkumulátor nagyobb súlya miatt nem okoz problémát.

Tartalma:

- 2 db 80 Ah H7 AGM (Transit Custom esetén)
- 2 db 95 Ah H8 AGM technológiájú mélyciklusú akkumulátor a vezetőülés alatt (Transit esetén)

Az alábbiakhoz nem érhető el:

- Külső oldali kézifék (csak Transit)

Megjegyzés: A részleteket lásd a BEMM-ben.

SVO rendelési kód: N/A (csak RPO)

WERS kódok:

Dupla H7 AGM akkumulátorok (HTCAF) csak Transit Custom/Tourneo Custom esetén
 Dupla H8 AGM akkumulátorok (HTCAG) csak Transit fülke nélküli alváz, szimplakabinos (hagyományos fülke), zárt áruszállító, duplakabinos N1, Kombi N1, duplakabinos zárt áruszállító, Kombi M1, Kombi áruszállító M1 esetén elérhetők

Jármű-kompatibilitás:



Transit



Transit Custom



Tourneo Custom



Transit alváz



Transit Skeletal

KIEGÉSZÍTŐ BIZTOSÍTÉK ÉS RELÉ TÁBLA

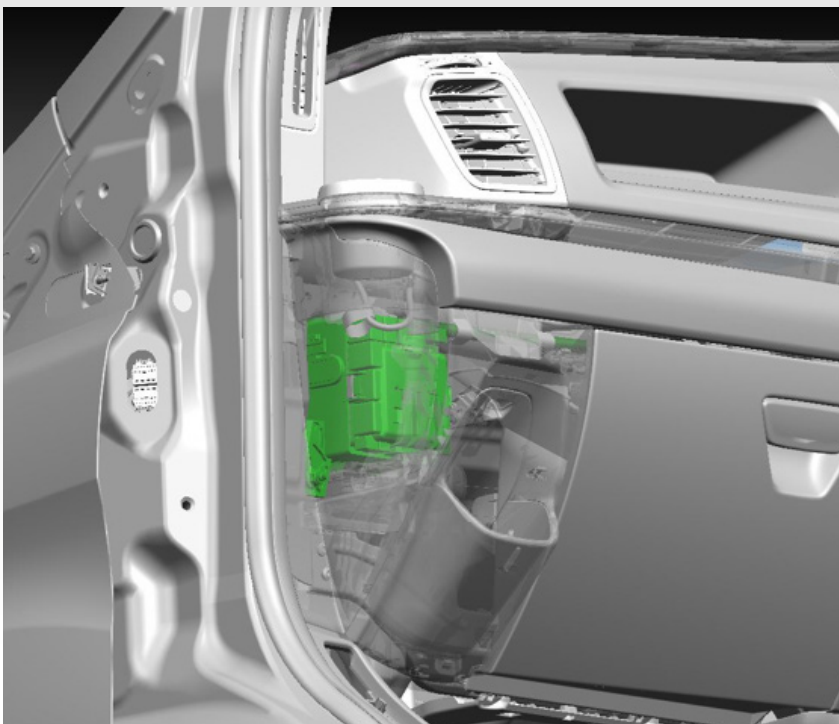

Az átalakított járművekre gyakran építenek új rendszereket, amelyek saját, védett áramforrást igényelnek. A kiegészítő biztosíték és relé tábla megfelelően biztosított csatlakozóaljzatot jelent, hogy az átalakítás során beépített kiegészítő rendszereket (pl. fények és megkülönböztető jelzések) a megfelelő áramforráshoz csatlakoztassuk.

- A kiegészítő biztosíték és relé tábla a kesztyűtartó mögött, kissé oldalirányban, a kivehető pohártartó mögött található.
- A fő áramot egy 150 A-es biztosíték szolgáltatja az erős áramú biztosítéktáblán, hagyományos akkumulátorvédelemmel, és a vezetőülés alatt elhelyezve.

Megjegyzés: a Ford programozható akkumulátorvédelemmel (A540, A550) kompatibilis

Megjegyzés: A kiegészítő biztosíték és relé tábla utólag nem beszerelhető, így gyárilag beszerelve kell megrendelni.

Az alábbiakhoz nem elérhető: Kempingautó

SVO rendelési kód: A526

WERS kód: JZGAB

Jármű-kompatibilitás: Transit, Transit alváz, Transit hátfal nélküli (Skeletal) alváz, Transit Custom, Tourneo Custom, E-Transit



Transit



Transit Custom



Tourneo Custom



Transit alváz



Transit Skeletal



E-Transit

KEZELŐ ÁLTAL VEZÉRELT DPF- REGENERÁCIÓ



A részecskeszűrő (DPF) segít eltávolítani a finomszemcsés anyagokat a dízel kipufogógázból.

Úgy lett megtervezve, hogy rendszeres öntisztítást (regenerálást) végezzen, és ezáltal megőrizze optimális hatékonyságát.

A rendszer úgy lett megtervezve, hogy a dízel kipufogógázt megtisztítsa, ha a motor huzamosabb időre eléri a teljes üzemi hőmérsékletet.

A főleg rövid utakon vagy hosszabb üresjáratokkal használt dízel járműveknél ajánlott ennek az opciónak a megrendelése, mellyel a vezető a DPF-regenerálást saját kezűleg elindíthatja, amíg az autó járó motorral álló helyzetben van – a folyamat nagyjából 10 – 20 percet vesz igénybe. A műszerfali kijelző jelzi, ha regenerációs ciklusra van szükség.

SVO rendelési kód: A660

WERS kód: A6YAB

Jármű-kompatibilitás: Transit, Transit alváz, Transit hátfal nélküli (Skeletal) alváz, Transit Custom, Tourneo Custom



Transit



Transit Custom



Tourneo Custom



Transit alváz



Transit Skeletal

MEGKÜLÖNBÖZTETŐ JELZÉS ELŐKÉSZÍTŐ CSOMAGJA (VEZETÉKEK)



A csomag tartalma egy belső kapcsoló a megkülönböztető jelzéshez, illetve a gépjármű elejére és hátuljába való vezetékek.

A csomag tetőre szerelhető fényszirénát nem tartalmaz, mivel minden ügyfélnek eltérő igénye van. A tető nem kifűt állapotban érkezik, és az adott megkülönböztető jelzéseket az átalakítónak kell megvennie és felszerelnie – teljes útmutató a BEMM-ben.

Tartalma:

- Kiegészítő biztosíték és relé tábla
- Fej feletti/tetős konzol (kivéve Tourneo Custom)
- Egy jelzéskapcsoló és négy üres kapcsoló

Az alábbiakhoz nem érhető el:

- Intelligens tachográf (menetíró készülék)
- Hátsó klíma csomagok (csak Transit)
- Hátsó üléses klímaberendezés (Tourneo Custom / Transit Custom KOMBI-M1 és KOMBI-Van M1)
- Speciális célú kapcsolócsomag

SVO rendelési kód: A606

WERS kód: JZFAC

Jármű-kompatibilitás: Transit, Transit alváz, Transit Custom, Tourneo Custom, E-Transit



Transit



Transit Custom



Tourneo Custom



Transit alváz



E-Transit

NAGYFESZÜLTSGŰ TÁPEGYSÉG- RENDSZER

A rendszer több áramforrás-opció kombinációja, melyek ideálisak hűtéshez, mentőszolgálathoz és járműkarbantartáshoz.

A rendszer a nagy elektromos áramfelvételi követelményeknek megfelel.

Tartalma:

- Dupla AGM akkumulátor
- Motorfordulatszám-vezérlő*
- Ford programozható akkumulátorvédelem*

*A Ford programozható akkumulátorvédelem vezérli a motorfordulatszám-vezérlőt 1. üzemmódban, és az átalakítónak kell beépítenie.

Megjegyzés: Kempingautó és PHEV gépjárművekkel nem elérhető.

SVO rendelési kód: A550

WERS kód: JZXAC

Jármű-kompatibilitás: Transit (kivéve Bus), Transit alváz és Transit hátfal nélküli (Skeletal) alváz, Transit Custom, Tourneo Custom



Transit



Transit alváz



Transit Skeletal



Transit Custom



Tourneo Custom

FORD PROGRAMOZHATÓ AKKUMULÁTORVÉDŐ

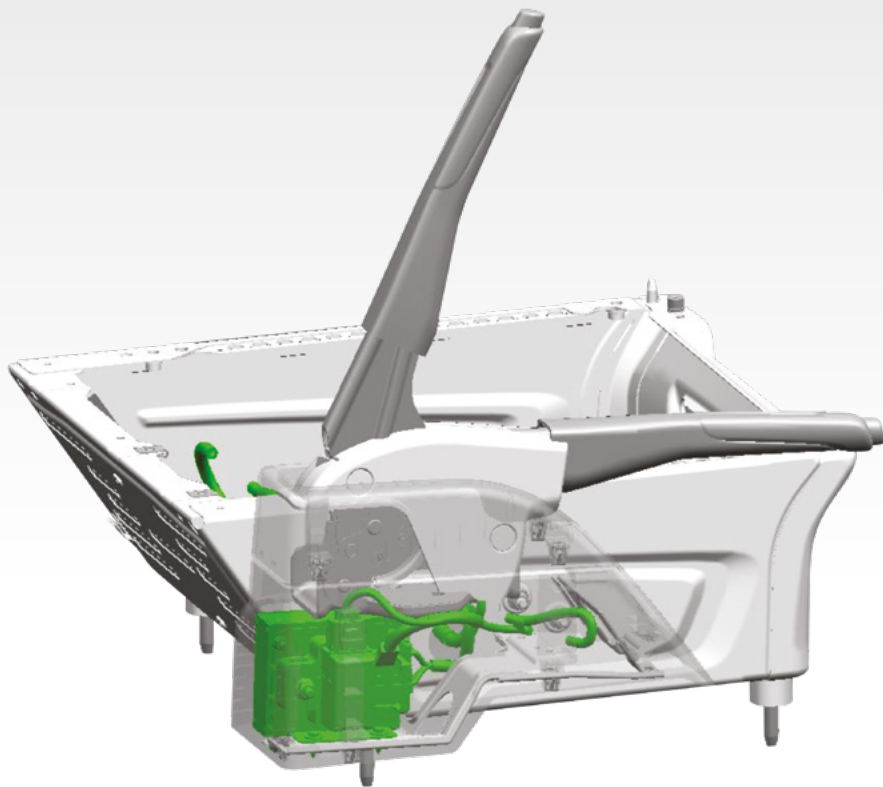

Ez a Ford egyedülálló, szabadalmaztatott rendszere, melyet arra terveztek, hogy csökkentse a haszongépjárművek elektromos problémáinak kockázatát, például a nem indulást vagy az akkumulátor meghibásodását, valamint hogy a kiegészítő berendezéseket használó ügyfeleknél óvja az akkumulátor élettartamát. Elérhető önálló opcióként vagy a nagy teljesítményű átalakító ellátó rendszer részeként.

Az akkumulátorvédő leválasztja az elektromos berendezéseket, ha az akkumulátor töltöttsége egy előre megadott szint alá esik. Beprogramozható, hogy az akkumulátor a működési szint elérésével automatikusan visszakapcsolja az elektromos berendezéseket.

Jellemzők és előnyök:

- Az utastér fényei 30 perc után lekapcsolnak, hogy ne merítsék az akkumulátort.
- A járművet elektromos töltés elleni védelemmel látja el.
- Járó motor mellett tölti a külső gyártók rendszereit és akkumulátorait.
- A külső gyártók kiegészítő berendezéseit leválasztja, ha a feszültség egy adott szint alá esik.
- Beállítható, hogy az akkumulátor a motor kikapcsolása után bizonyos idővel lekapcsoljon.
- Hálózati töltő figyelmeztetés
- Teljes generátoráram szükség szerint
- 30 másodperces leválasztási figyelmeztetés

Az alábbiakhoz nem érhető el:

- Külső oldali kézifék (csak Transit)

SVO rendelési kód: A540

WERS kód: JZAAC

Megjegyzés: külső rögzítőfékkel – A320 (16-os ülészsomag), A317 (17-es ülészsomag) és A318 (18-as ülészsomag) – vagy áramátalakító csomaggal együtt nem elérhető.

Jármű-kompatibilitás: Transit (kivéve Bus), Transit Custom, Tourneo Custom, Transit alváz, Transit hátfal nélküli (Skeletal) alváz



Transit



Transit Custom



Tourneo Custom



Transit alváz



Transit Skeletal

ELEKTROMOS KIÁLLÁS VONTATÁSHOZ

Ez az opció a vontatáshoz szükséges elektromos berendezéseket (csatlakozó és vezetékek) tartalmazza vonóhorog nélkül.

Ez az opció azon flottás ügyfelek igényeihez szabva készült, akik saját, speciális vonóhorgot szerelnek fel, de az elektromos alkatrészekre szükségük van. 13 pólusú csatlakozóhoz való tartókengyellel.

Ez az opció biztosítja, hogy a jármű és a pótkocsi közötti elektromos kapcsolat megfelelő legyen.

Az alábbiakhoz nem elérhető: PHEV járművek

Megjegyzés: RPO Skeletal alvázon

SVO rendelési kód: A055

WERS kód: C1DAD

Jármű-kompatibilitás: Transit, Transit alváz, Transit hátfal nélküli (Skeletal) alváz, Transit Custom, Tourneo Custom



Transit



Transit Custom



Tourneo Custom



Transit alváz



Transit Skeletal

SPECIÁLIS CÉLÚ GÉPJÁRMŰ KAPCSOLÓCSOMAGJA



Az átalakítók által beépített kiegészítő elemekhez további kapcsolókat szolgáltat. A kiegészítő kapcsolók a felső mini konzolban található (szimpla DIN), és különböző eszközök (pl. munkalámpák és vízmelegítők) áramellátására használhatók, amivel áramot szolgáltatnak a gépjármű hátsó részében. A speciális célú gépjármű kapcsolócsomagján keresztül csatlakoztatott kiegészítő berendezések akkumulátorvédelem alatt állnak.

Megjegyzés: A megkülönböztető jelzés előkészítő csomag (A606) automatikusan a része, és az árban is benne van.

Tartalma:

- 3 db kapcsoló
- 1 db megkülönböztető jelzés kapcsoló
- 2 db 12 V-os kiegészítő kapcsoló
- Kiegészítő biztosíték és relé tábla

Megjegyzés: Nem rendelhető intelligens tachográf 4.0 (menetíró készülék) vagy túlterhelés elleni rendszerrel (Transit Custom esetén), mert ugyanazt az 1 DIN konzolt használják. Ez az opció az A608 továbbfejlesztett elektronikus interfész csomaggal együtt elérhető.

SVO rendelési kód: A626

WERS kód: JZFAF

Jármű-kompatibilitás: Transit zárt áruszállító, Kombi N1, duplakabinos zárt áruszállító, Kombi M1 és Kombi Van M1, Transit Custom (minden karosszériaváltozatban, a buszt kivéve), E-Transit



Transit



Transit Custom



E-Transit

FEJLESZTETT ÉRINTŐKÉPERNYŐS VEZÉRLÉS



A fejlesztett érintőképernyős vezérlés 7"-os érintőképernyőt használ 3 kamerabemenettel, illetve 4x5A, 2x20A és 2x40A konfigurálható kimenettel. A rendszer külső gyártók berendezéseinek vezérlésére, valamint időzítők konfigurálására is képes a berendezések (fűtőtestek, lámpák stb.) be- és kikapcsolására. 8 db konfigurálható digitális bemenete van, melyek a külső gyártók berendezéseinek felügyelésére vagy eszközök állapotának vezérlésére (pl. egy fűtő bekapcsolására) használhatók. A rendszer a Ford Programozható akkumulátorvédelemmel kompatibilis. Wifi és Bluetooth segítségével (IOS- és Android-kompatibilis) mobilalkalmazáshoz csatlakoztatható, így az érintőképernyő funkciói távolról vezérelhetők, a rendszerfrissítések pedig távolról konfigurálhatók.

Jellemzők és előnyök:

- 7"-os kijelző (8 konfigurálható gomb és 3 kamerabemenet)
- Visszapillantó tükör helyett
- Fejlesztett speciális célú kapcsolócsomag (3-as tetővillogó-vezetékezés)
- Az 1-es. és 2-es tetővillogó-vezetékezés fejlesztése (JZFA*)
- Kiegészítő biztosíték és relé táblát tartalmaz
- Az alkalmazás IOS- és Android-kompatibilis
- A540/A550 Auto Ford programozható akkumulátorvédelem észlelés és vezérlés – ha megrendelték
- Nagy méretű ikonkészlet a külső gyártó perifériás eszközeinek azonosítására
- Átalakítás során a tulajdonos berendezései / hardverei (pl. kamera) hozzáadhatók

Tartalma:

- Nyolc bemenet
- Nyolc kimenet
- Három videobemenet

*A540/A550 opcióval együtt rendelve

SVO rendelési kód: A636

WERS kód: JZFAG

Jármű-kompatibilitás: Transit Van, duplakabinos zárt áruszállító, Kombi M1 és Kombi Van M1



Transit



Transit Custom



E-Transit

PROGRAMOZHATÓ ZÁRÁS / NYITÁS



A programozható zárás / nyitás opcióval lehetséges egyetlen ajtó nyitása anélkül, hogy a többi is kinyitná.

A többi ajtó a vezetőoldali ajtó kapcsolójának megnyomásáig biztonságosan zárva marad.

Jellemzők és előnyök:

- Minden ajtó automatikusan bezár, ha a jármű átlépi a 8 km/h sebességet.
- Az ajtók akkor is zárva maradnak, ha a jármű lelassul vagy megáll.
- A vezető- vagy utasoldali zárok a belső kilincsekkel oldhatók fel (ez igény szerint kikapcsolható).

Megjegyzés: A zárkonfigurációkkal kapcsolatos részletesebb információkért lásd: Transit BEMM.

WERS kód: A kiválasztott konfigurációtól függ (lásd lent).

1. konfiguráció: CB4AB (sztenderd áruszállító jármű nyitása)
2. konfiguráció: CB4AC (sztenderd személygépjármű nyitása)
3. konfiguráció: CB4AD (vezetőoldali ajtó független nyitása)
4. konfiguráció: CB4AH (futár nyitás)

Jármű-kompatibilitás: Transit, Transit alváz és Transit Custom



Transit



Transit Custom



Transit alváz



MOTOR- FORDULATSZÁM- VEZÉRLŐ



A motorfordulatszám-vezérlő lehetővé teszi a motor magasabb üresjáratú fordulatszámát. Ez az opció a kiegészítő berendezések meghajtásához szükséges elektromos vagy mechanikus teljesítményleadáshoz használható.

3 üzemmódot kínál:

- **1. üzemmód: 3 fordulatszám (gyárilag: 1100 ford/perc, 1600 ford/perc, 2030 ford/perc)** – konfigurálható
- **2. üzemmód: változtatható fordulatszám**
- **3. üzemmód: üresjáratú gyorsítás**

Az átalakítástípusok, melyeknél ez hasznos lehet, például a hűtős és a speciális célú átalakítások.

A funkcióhoz harmadik fél vezérlőegysége szükséges. A Ford Programozható akkumulátorvédelem (A540) segítségével is vezérelhető, ha együtt vagy a nagyfeszültségű tápegységrendszer (A550) részeként rendelik meg. Mindkét megoldás részletei megtalálhatók a BEMM-ben.

Az alábbiakhoz nem elérhető: PHEV járművek

SVO rendelési kód: A003

WERS kód: DCNAB

Jármű-kompatibilitás: Transit, Transit alváz, Transit hátfal nélküli (Skeletal) alváz, Transit Custom, Tourneo Custom



Transit



Transit Custom



Tourneo Custom



Transit alváz



Transit Skeletal

PROGRAMOZHATÓ „CAN”-INTERFÉSZ MODUL

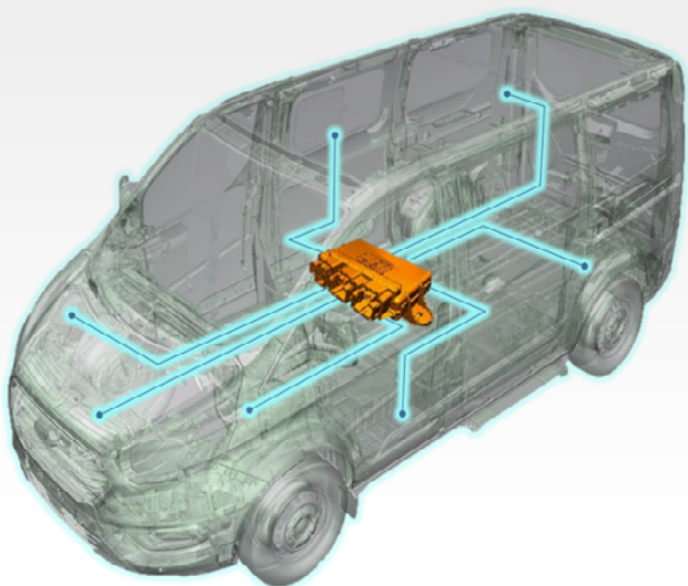

A programozható CAN (Controller Area Network) interfész modullal az átalakítók külső eszközöket köthetnek be és vezérelhetnek a Ford hardverén keresztül.

Ez egy RPO (normál termékrendelés), azaz alap járműfelszereltségi opció. Nagyon hasznos termék az olyan (gyakorlati vagy biztonsági okból) kiegészítő berendezéseket használó jármű-üzemeltetők számára, melyeket ki kell kapcsolni, úgy hogy a jármű mozgása közben ne lehessen használni.

Jellemzők és előnyök:

- **Darus átalakítások:** a modul képes irányítani, hogy egy daru mikor használható, és letiltja a gépet, ha a munka az adott napra véget ért.
- **Megkülönböztető jelzések:** a modullal beprogramozható, hogy a megkülönböztető jelzések automatikusan ki- vagy bekapcsoljanak, ha a jármű mozogni kezd.
- **Akadálymentesített járművek:** a mobil rámpa beprogramozható, hogy csak akkor működjön, ha az autó teljesen megállt.
- **Billenőplatósok:** a modullal vezérelhető a billentés szöge.
- **Fedélzeti kamerák:** a modul képes a készülék automatikus bekapcsolására.
- **Zárás és nyitás:** a modul képes engedélyezni a gépjármű zárását és nyitását.

A jelen katalógusban szereplő bármely SVO-val kapcsolatos további részletekért használja a **Karosszéria- és berendezésfelszerelési kézikönyvet (BEMM)**!

SVO rendelési kód: N/A (csak RPO)

WERS kód: JRSAB

Jármű-kompatibilitás: Transit, Transit Custom, Tourneo Custom, Transit alváz, Transit hátfal nélküli (Skeletal) alváz



Transit



Transit Custom



Tourneo Custom



Transit alváz



Transit Skeletal

KIEGÉSZÍTŐ ÜZEMANYAG- CSATLAKOZÁS



A kiegészítő üzemanyag-csatlakozás egy üzemanyag-vezeték és -csatlakozó, mellyel az olyan kiegészítő berendezések, mint például egy utólag beszerelt fűtőegység, egyszerűbben csatlakoztathatók. Alapfelszereltségként egy TI LOCC QC 7.89 csatlakozóhüvellyel van ellátva; azonban kiegészítésként javasolt egy hozzá való 7.89-es dugós adapter vásárlása is (gyártó: TI Automotive GmbH).

SVO rendelési kód: N/A

WERS kód: GB2AB (csak RPO)

Jármű-kompatibilitás: Transit zárt áruszállító, szimplakabinos és minden Transit Custom, Tourno Custom, kivéve a duplakabinos



Transit



Transit Custom



Tourneo Custom



Transit alváz

BŐVÍTETT ELEKTRONIKUS INTERFÉSZ CSOMAG



A bővített elektronikus interfész csomag átfogó kapcsolódási lehetőséget biztosít a jármű különböző elektromos jelzéseire. A csatlakozó a kesztyűtartó mögötti műszerfalban található.

Javasolt rendőrautókhoz, mentőautókhoz, speciális célú járművekhez.

Tartalma:

- 43 utas csatlakozó
- „CAN” interfész összekötő vezeték
- **Speciális tápjelek:**
 - Külső / belső világítás
 - Terheléscsökkentés / akkumulátorvédelem
 - Zárás / nyitás
 - AC aktív
 - Ajtó nincs becsukva
 - Jelzőkürt
 - Kézifék
 - Motorállapot
 - Runlock (kulcs nélkül járó motor)
 - Kiegészítő biztosíték és relé tábla

Az alábbiakhoz nem érhető el: Programozható „CAN”-interfész modul

Az alábbiakhoz nem elérhető: Kempingautó

Kompatibilitás: Az A606 és A626 csatlakozócsomagok.

SVO rendelési kód: A608

WERS kód: JZDAE

Jármű-kompatibilitás: Transit, Transit alváz, Transit hátfal nélküli (Skeletal) alváz, Transit Custom és E-Transit



Transit



Transit Custom



E-Transit



Transit alváz



Transit Skeletal



KÜLSŐ

- Mágneses visszahajtható hátsó ajtók
- Közvetlen hozzáférésű speciális keréktartó
- Egyedi fényezési opciók
- Tolató hangjelző Transit Skeletalhoz **(új)**
- Hátfal nélküli Skeletal **(új)**
- Hátsó lámpacsomag Transit hátfal nélküli (Skeletal) alvázhoz
- Fejlesztett biztonsági zár
- Csapózáras kilincs biztonsági csomag TVL **(új)**
- Kampós záras kilincs biztonsági csomag TVL **(új)**
- Páncélburkolatú biztonsági csomag TVL **(új)**
- Hátsó kamera alvázra **(új)**
- Fekete könnyűfém keréktárcsák hátfal nélküli (Skeletal) alvázra **(új)**
- Hátsó emelőhátfal előkészítő csomag **(új)**

MÁGNESES VISSZAHAJTHATÓ HÁTSÓ AJTÓK



Ez az opció minimálisan csökkenti a gépjármű teljes szélességét, ha a rakodóállás teljes hozzáférhetőségéhez a hátsó ajtók nyitva vannak. Mágneses ajtóreteszekkel az ajtó teljesen kinyitva a jármű oldalánál marad. Transit L2*, L3, L4 modelleknél elérhető.

Megjegyzés: Ez az opció alapfelszereltségként járda felőli oldalsó ajtónyílást (A4LAB) tartalmaz opcionálisan dupla oldalsó ajtóval (A4LAC).

*Az L2 változat esetén az oldalsó ajtónyílás gumiütközővel van ellátva, mivel nekiütközhet a nyitott hátsó ajtónak.

SVO rendelési kód: H250

WERS kód: A6KAP

Jármű-kompatibilitás: Transit (zárt furgon), E-Transit



Transit



E-Transit

KÖZVETLEN HOZZÁFÉRÉSŰ SPECIÁLIS KERÉKTARTÓ

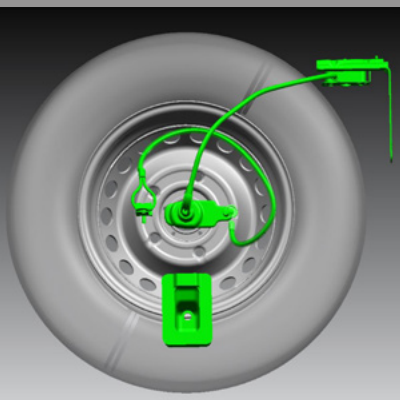
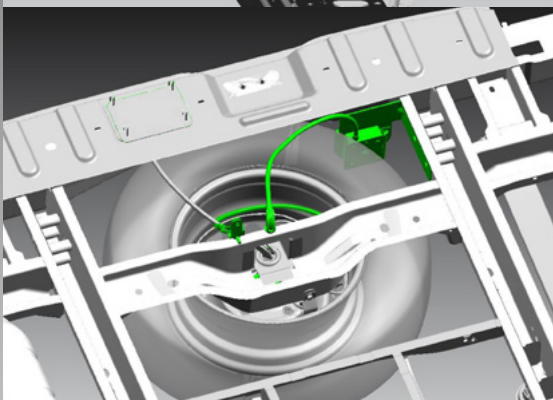
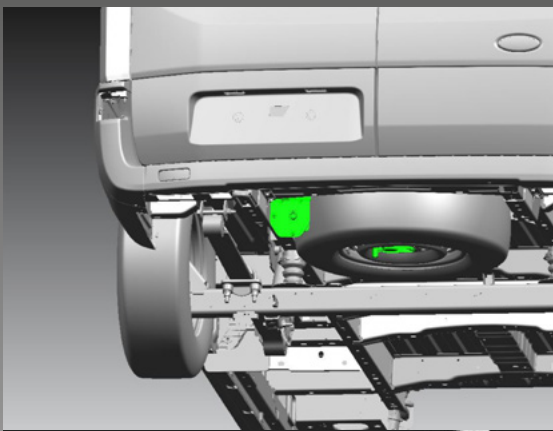

A közvetlen hozzáférésű speciális keréktartó révén a pótkerék a tartóról anélkül is levehető, hogy a hátsó ajtót ki kellene nyitni a leoldószerkezet eléréséhez.

Ez az opció olyan ügyfeleknek hasznos, akiknek a pótkerékleoldó hátsó ajtón belüli elhelyezése gondot okoz (pl. hűtökocsi, pénzszállító vagy mentőautó). Magába foglalja mind a pótkereket, mind a szerszámkészletet.

Megjegyzés: A speciális közvetlen hozzáférésű gumiabroncs-szállítót külön nem lehet megrendelni, hanem a pótkerék opcióval együtt kell megrendelni (SVO kód: D17BF) Ez az opció eltávolítja a pótkocsi vontatószerkezeteit is, ezért a Ford vonóhoroggal nem rendelhető.

Az alábbiakhoz nem elérhető: PHEV járművek

SVO rendelési kód: A532

WERS kód: CSGAB

Jármű-kompatibilitás: Transit Van, Kombi N1, duplakabinos zárt áruszállító, Bus M2, Kombi Van M1, Kombi M1, Tourneo Custom, E-Transit



Transit



Transit Custom



Tourneo Custom



E-Transit

EGYEDI FÉNYEZÉSI OPCIÓK



Egyes ügyfelek Ford haszongépjárművük külsejét is szeretnék egyedivé tenni, hogy vállalkozásukat és márkájukat autójukon is feltüntessék. A Ford több, mint 100 egyedi fényezési opciót kínál. A legszigorúbb szabványoknak megfelelő felületkialakításhoz az ügyfél egyetlen dolga már csak logója és vállalkozása részleteinek hozzáadása.

Maradjon naprakész a festékszínekkel és elérhetőségükkel kapcsolatban, a legfrissebb SVO festékszínlistáért pedig forduljon a helyi NSC-hez.

Megjegyzés: A színek és a kiszállítási idők elérhetősége piaconként változhat.

A rendelésre az alábbi minimális mennyiségek érvényesek:

Transit Connect: A legalább 14 darabos rendelési mennyiség hiánya felárat von maga után.

E-Transit: Transit SVO fényezés elérhető

Ranger: A legalább 50 darabos rendelési mennyiség hiánya felárat von maga után.

Egyéb: nincs korlátozás.

SVO rendelési kód: Változó

WERS kód: Változó

Jármű-kompatibilitás:



Transit



Transit Custom



Transit Connect



Transit Courier



Fiesta Van



E-Transit

TOLATÓ HANGJELZŐ TRANSIT SKELETAL -HOZ



Ezzel az opcióval az ügyfél a hangjelző alkatrészt és a kábeleket szétszerelt állapotban, egy műanyag zacskóban rendelheti meg Skeletal-hoz.

SVO rendelési kód: N/A (csak RPO)

WERS kód: HLDAB

Jármű-kompatibilitás: Transit hátfal nélküli (Skeletal) alváz (minden tengelytáv)



Transit Skeletal

HÁTFAL NÉLKÜLI SKELETAL



Ez az SVO azon ügyfeleknek készült, akiknek a Transit hátfal nélküli (Skeletal) alvázon alacsony padlójának előnyei mellett a zárt tető és a B-oszlop burkolata nyújtotta előnyökre is szüksége van. Rugalmasságot biztosít, hisz a válaszfal / hátsó lemez az átalakítási típusnak megfelelően adható hozzá, így a keretes fülkés alvázon hatékonyabb átalakításokat tesz lehetővé.

Tartalma:

- A jármű véglegesen lezárandó teteje
- Burkolatok a B-oszlopra 15 szerelési ponttal a hátsó karosszériaépítő csatlakozásokhoz
- A hátsó rész a szállításhoz egy lemezzel lezárásra kerül

Megjegyzés: A standard „nyílt tetős” keretes alváz továbbra is kapható.

SVO rendelési kód: N/A

WERS kód: A1GAJ

Jármű-kompatibilitás: Transit Skeletal



Transit Skeletal

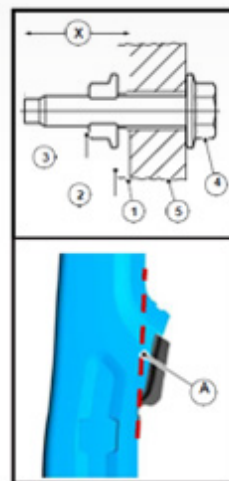
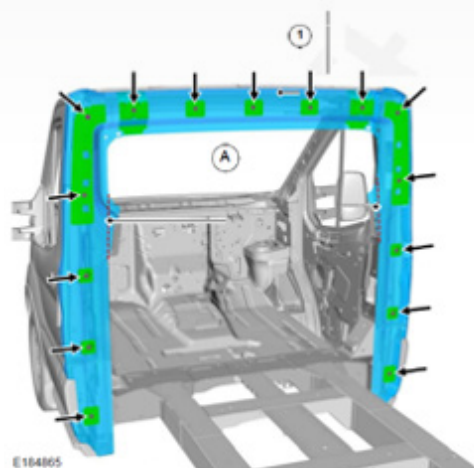
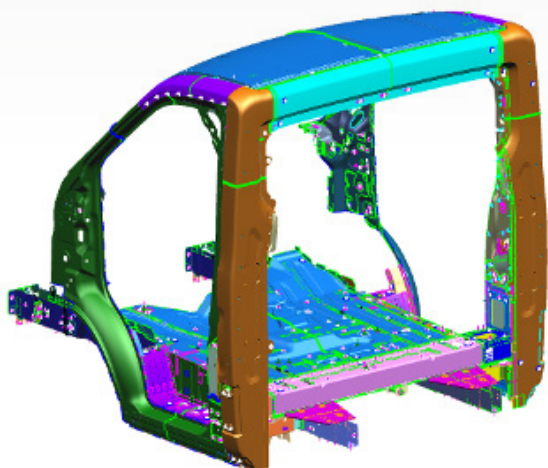

HÁTSÓ LÁMPAC SOMAG TRANSIT HÁTFAL NÉLKÜLI (SKELETAL) ALVÁZHÓZ

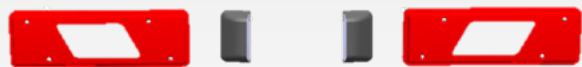

A képen egy járműben belüli hátsó lámpacsomag látható.

A Transit hátfal nélküli (Skeletal) alvázat jelenleg hátsó lámpacsomag és hátsó rendszámtábla-világítás nélkül szállítjuk. Ezek a járművek önmagukban még nem teljesek, és a hátsó lámpákat még nincs hova felszerelni (mivel nincs alsó kereszttartó). Az átalakítóknak ahhoz, hogy a gépjárművekre felszerelhesék, Transit hátfal nélküli (Skeletal) alvázhoz való hátsó lámpacsomagra lesz szüksége. A csomag a járműben kerül kiszállításra (ld. a lenti képen).

Tartalma:

- Jobb és bal hátsó lámpák
- Rendszámtábla-világítás hátsó rendszámtáblához

SVO rendelési kód: A570

WERS kód: BEBAC

Jármű-kompatibilitás: Transit hátfal nélküli (Skeletal) alváz



Transit Skeletal

FEJLESZTETT BIZTONSÁGI ZÁR

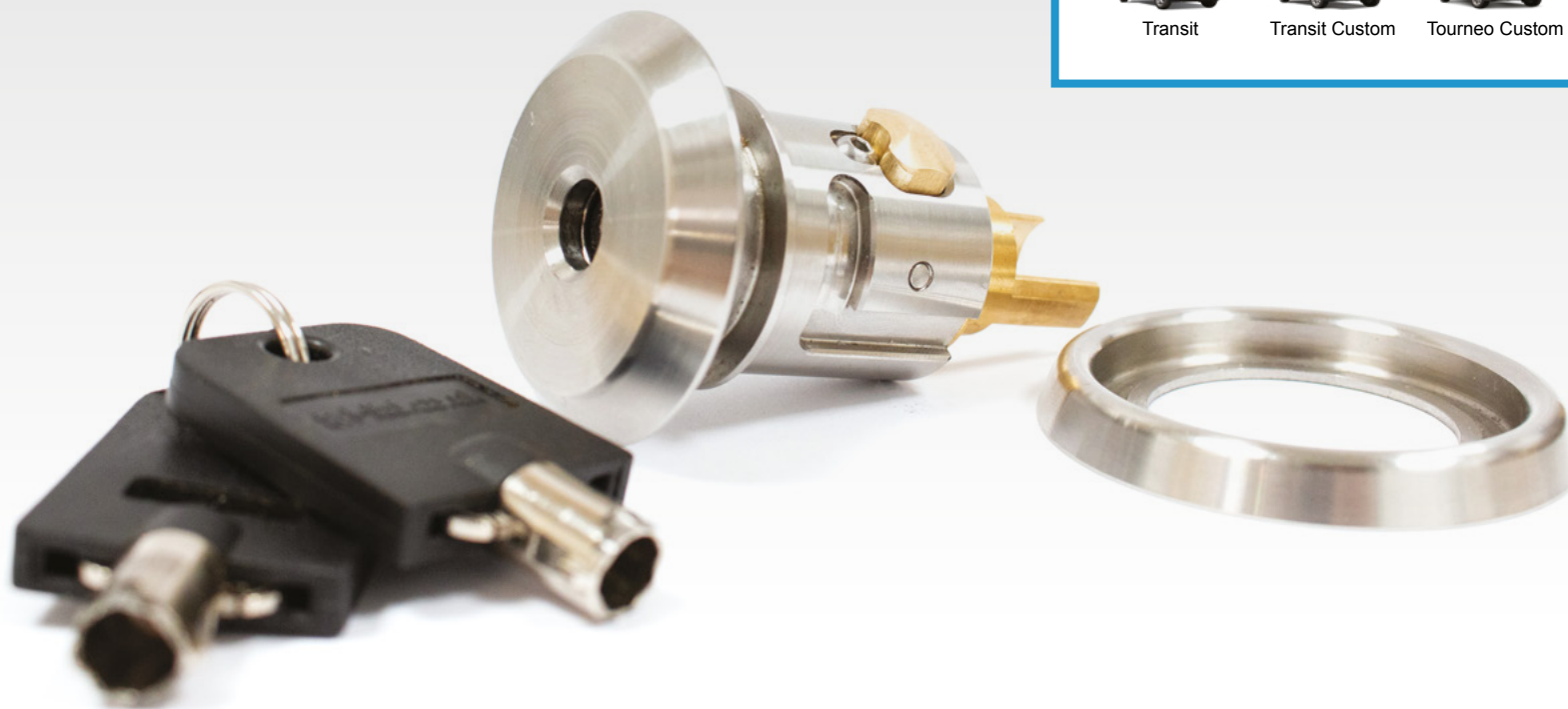

Az alap Ford zárat közvetlen helyettesítő és a piacvezető TVL™ által szállított, fejlesztett biztonsági zár egy magas szintű biztonsági és lopás elleni betét, amely megakadályozza a vezetőoldali ajtó feltörését és az autó belsejéhez való hozzáférést.

SVO rendelési kód: N/A

WERS kód: AAKBA (RPO opció)

Jármű-kompatibilitás: Transit, Transit Custom (kivéve Kombi Van M1), Tourneo Custom, Transit alváz, Transit hátfal nélküli (Skeletal) alváz és E-Transit



Transit



Transit Custom



Tourneo Custom



Transit alváz



Transit Skeletal



E-Transit

CSAPÓZÁRAS KILINCS BIZTONSÁGI CSOMAG (TVL)

RepLock

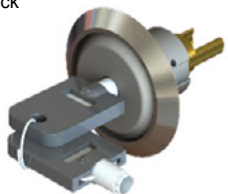

Reteszpajzs



Csapózásos kilincs



A TVL csapózásos kilincs biztonsági csomagja úgy lett megtervezve, hogy a gépjárműveken a hagyományos zárat leváltva nagyobb biztonságot nyújtson.

A RepLock megakadályozza, hogy a sofőroltali ajtót feltörjék, és gyárilag van közvetlenül beszerelve az eredeti zár helyett. Az eredeti kilincsek helyét a beépített csapózásos kilincsek veszik át. A csapózásos kilincseket kimondottan a csomagszállító szektornak tervezték, hogy az autóból gyors kiszállást biztosítsanak, és az ajtót ne kelljen minden kiszállás után külön bezárni. Ezzel a sofőrök termelékenysége úgy javulhat, hogy az nem megy a biztonság rovására. A reteszpajzsok a külső átlukasztási kísérletek ellen védenek, hogy ne kerülhessék meg a szerkezetet.

Tartalma:

- Csak hátsó rakományajtó
- Szimpla oldalajtó opció
- Dupla oldalajtó opció
- Gyárilag beszerelt RepLock (sofőroltali ajtón)
- Reteszpajzsok hátsó rakományajtóhoz és szimpla oldalajtóhoz
- Hátsó rakományajtóra és szimpla oldalajtóra szerelt csapózásos kilincs (automatikus zárás, kulcsos nyitás)

SVO rendelési kód: KAC

WERS kód: AAKAC

Jármű-kompatibilitás: Transit (Van, DCiV, Kombi Van M1), Transit Custom (Van, DCiV, Kombi Van N1 és M1), E-Transit



Transit



Transit Custom



E-Transit

KAMPÓS ZÁRAS KILINCS BIZTONSÁGI CSOMAG (TVL)

RepLock

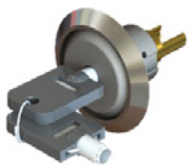

Kötegvédő



Reteszárak



Kampós zárok



A TVL kampós záras kilinCS biztonsági csomagja úgy lett megtervezve, hogy a gépjárműveken a hagyományos zárat leváltva nagyobb biztonságot nyújtson.

A Replock megakadályozza, hogy a sofőrolali ajtót feltörjék, és gyárilag van közvetlenül beszerelve az eredeti zár helyett. A kötegvédők a két első ajtón megakadályozzák a kábelek elvágását, hogy az autóhoz ne lehessen hozzáférni. A reteszárak egymástól függetlenül használható zárok, melyek az ajtó és a B-oszlop között egy rúdzárral biztosítanak még nagyobb biztonságot mindkét első ajtón. Az oldalsó és hátsó kampós zárok szintén egymástól függetlenül használhatók, melyek záraskor egy kampóval rögzítik egymáshoz az ajtókat.

Tartalma:

- Hátsó rakományajtó opciók
- Csomagtérajtós opció, csak Transit Custom esetén
- Egyetlen szimpla oldalajtó opció
- Dupla szimpla oldalajtó opció
- Gyárilag beszerelt RepLock (sofőrolali ajtón)
- Kötegvédővel első ajtóhoz
- Reteszárakkal a sofőr- és utasoldali első ajtókhöz
- Kampós zárossal az oldalsó és hátsó ajtókhöz

SVO rendelési kód: KAD

WERS kód: AAKAD

Jármű-kompatibilitás: Transit (Van, DCiV, Kombi Van M1, Kombi N1 és M1), Transit Custom (Van, DCiV, Kombi Van N1 és M1/ Kombi N1 és M1), E-Transit



Transit



Transit Custom



E-Transit

PÁNCÉLBURKOLATÚ BIZTONSÁGI CSOMAG (TVL)

RepLock

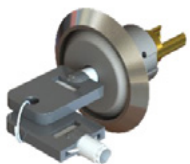

Kötégvédő

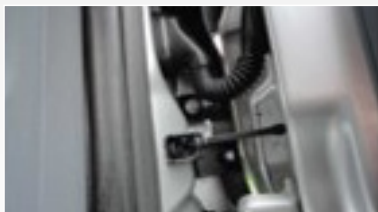

Reteszárak



Páncélburkolat

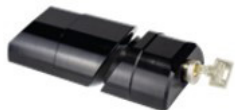

A TVL páncélburkolatú biztonsági csomagja úgy lett megtervezve, hogy a gépjárműveken a hagyományos zárat leváltva nagyobb biztonságot nyújtson.

A páncélburkolat megakadályozza, hogy a sofőroltali ajtót feltörjék, és gyárilag van közvetlenül beszerelve az eredeti zár helyett. A kötegvédők megakadályozzák, hogy elvágják a kábeleket, hogy az autóhoz ne lehessen hozzáférni. A reteszárak egymástól függetlenül használható zárok, melyek az ajtó és a B-oszlop között egy rúdzárral biztosítanak még nagyobb biztonságot mindkét első ajtón. A páncélburkolatok azon túl, hogy a legmasszívabb keresztreteszelő burkolatú és segédruhas szerkezetű biztonsági opciók, vizuális elrettentésre is szolgálnak.

Tartalma:

- Csak Hátsó rakományajtó opciók
- Egyetlen szimpla oldalajtó opció
- Dupla szimpla oldalajtó opció
- Gyárilag beszerelt RepLock (sofőroltali ajtón)
- Kötégvédővel első ajtóhoz
- Reteszárakkal a sofőr- és utasoldali első ajtókhöz
- Páncélburkolatú zárral az oldalsó és hátsó ajtókhöz

SVO rendelési kód: KAE

WERS kód: AAKAE

Jármű-kompatibilitás: Csak hátsó ablak nélküli Transit, Transit Custom és E-Transit Van modellek



Transit



Transit Custom



E-Transit

HÁTSÓ KAMERA ALVÁZRA

Ez az SVO egy Transit alvázhhoz készült, egyéb segédeszköz nélkül hozzáadható, hátrafelé néző kamera. A alvázra való hátsó kamera a beépített szórakoztató rendszeres (ICE) csomaggal együtt rendelhető, mely kijelzőt is tartalmaz.

SVO rendelési kód: A099

WERS kód: J3KAN

Jármű-kompatibilitás: Transit alváz, E-Transit



Transit alváz



E-Transit

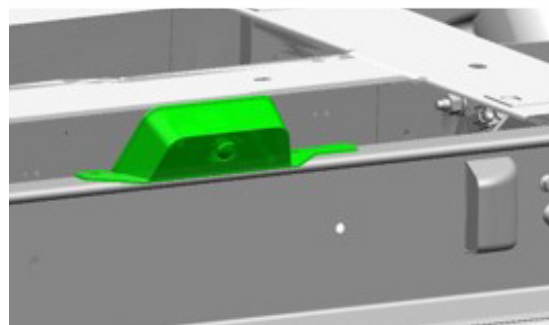
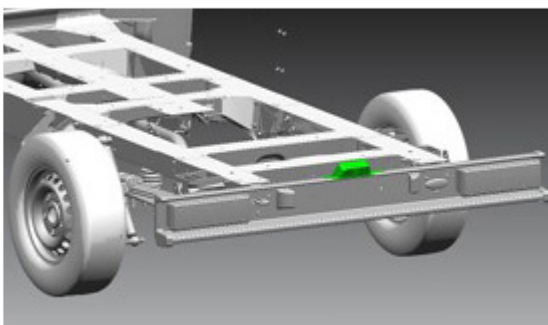

FEKETE KÖNNYŰFÉM KERÉKTÁRCSÁK HÁTFAL NÉLKÜLI (SKELETAL) ALVÁZRA

Ez az opció arra készült, hogy a fekete könnyűfém keréktárcsák Transit hátfal nélküli (Skeletal) alvázra is felszerelhetők legyenek.

SVO rendelési kód: N/A (csak RPO)

WERS kód: D2XBR

Jármű-kompatibilitás: Transit hátfal nélküli (Skeletal) alváz



Transit Skeletal



HÁTSÓ EMELŐHÁTFAL ELŐKÉSZÍTŐ CSOMAG

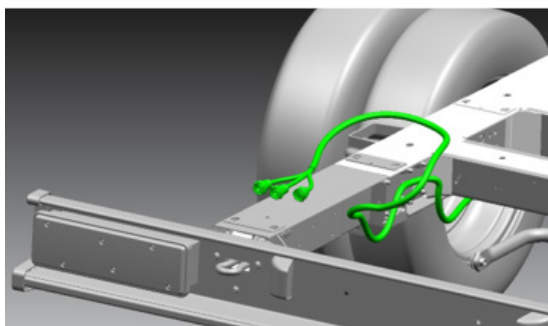
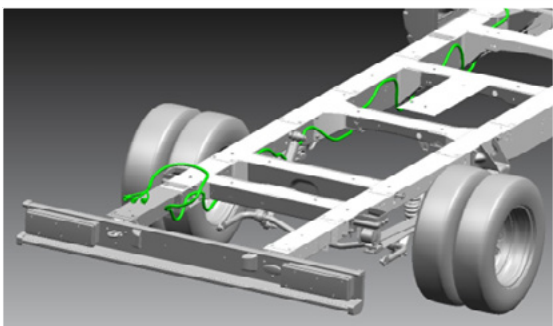
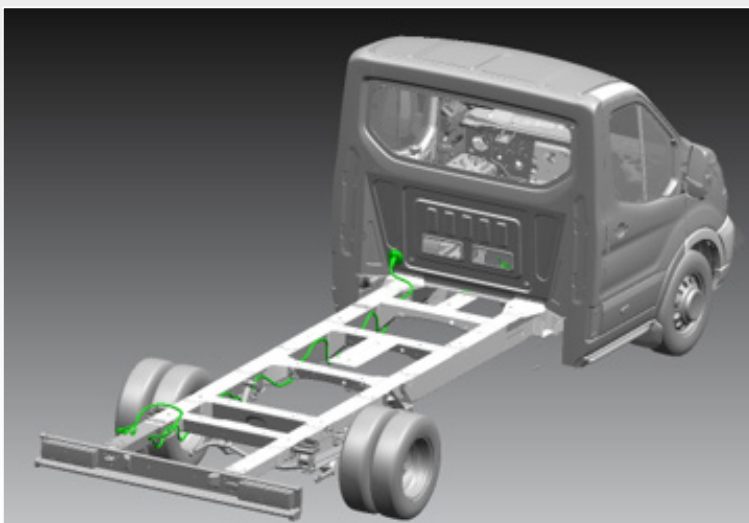

Ebben a felszerelésben vezetékek találhatók a hátsó emelőhátfal előkészítéséhez Transit alvázra. A hátsó emelőhátfal előkészítő csomag elemei:

- Fejlesztett bontórelé (JZAAC)
- Megkülönböztető jelzés előkészítő csomagja

SVO rendelési kód: A617

WERS kód: A6KAH

Jármű-kompatibilitás: Transit alváz



Transit alváz



BELSŐ

- Sortimo™ állványcsomag áruszállítóba
- Túlterhelés elleni rendszer (belső súlymérés)
- Nagy kontrasztú narancssárga biztonsági övek
- Hátfal nélküli alváz **(új)**
- Üzemanyag tüzelésű állófűtés **(új)**
- Bővített utastér- és raktérvilágítás **(új)**
- Bővített raktérvilágítás **(új)**

SORTIMO™ ÁLLVÁNYCSOMAG ÁRUSZÁLLÍTÓBA

A Sortimo™ Németországban tervezett és gyártott, minőségi termékeket kínál. A kis súlyú állványrendszert a lehető legjobb stabilitására és biztonságára tervezték az ügyfelek mobil műhelyei számára. A Ford ügyfelei most már gyárilag Sortimo™ állványokkal vehetik át új áruszállítóikat munkára kész állapotban, anélkül, hogy az átalakításra várnuk kellene.

A moduláris rendszer adottsága, hogy a közvetlenül a Sortimo™ üzleteiben kapható alkatrészekkel utólag is bővíthető. Ezenfelül az állványcsomag más Ford járművekbe is áthelyezhető, illetve szükség esetén kivehető. Túlterhelés elleni védelemmel együtt nem rendelhető, mivel a csomagban HLKAA is van. Ez a csomag a dupla oldalsó ajtónyílással szintén nem kompatibilis.



Jellemzők és előnyök:

- Raktárról kapható, gyorsan beszerelhető megoldás az ügyfelek számára
- A Ford Credit által integrálható egyetlen számla
- További átalakítási idő nélkül (nincs várakozás)
- Minden európai jogszabálynak megfelelő törésteszt
- Prémium, kis súlyú és tartós
- Könnyen áthelyezhető / kivehető a jármű károsodása nélkül
- 3 év garancia minden Sortimo™ termékre

Tartalma:

- Válaszfal alapfelszereltségként
- Egy (járda felőli) oldalsó tolóajtó
- Csúszásmentes fenolpadló
- Polcok többször használható dobozokkal
- A felszereltségek teljes skálájának helyet adó zárópanelek
- Utasoldali tolóajtó (csak Custom)

Az alábbiakhoz nem érhető el:

- Padlóborítás
- Raktéri borítás (csak Custom)
- Hátsó fej feletti tároló (csak Custom)
- Hátsó raktérfűtés (csak Custom)
- Túlterhelés elleni rendszer (csak Custom)

SVO rendelési kód: A7 (Transit Custom) A72 (Transit Connect)

WERS kód: AALA6 (Transit Custom) AALA7 (Transit Connect)

Jármű-kompatibilitás: Transit Custom hagyományos Van, Transit Connect rövid/hosszú tengelytávú Van



Transit Custom



Transit Connect

A képen egy hosszú tengelytávú (LWB), balkormányos (LHD) Transit Custom látható. A Sortimo™ állványcsomag már újabb, sötétszürke színben is rendelhető.

TÚLTERHELÉS ELLENI RENDSZER

(BELSŐ SÚLYMÉRÉS)



A VPG túlterhelés elleni rendszer mind a vezető, mind flotta számára biztosítja a jogszabályoknak való teljes megfelelést és a járművek biztonságos és hatékony üzemeltetését.

Egy túlterhelt áruszállító mind a vezető, mind a flotta engedélyére nézve kockázatos, a nagyobb megállási távolság és gyengébb kezelhetőség pedig biztonsági kockázatot jelent a vezetőre és a közlekedésben résztvevő többi személyre.

A túlterhelés elleni rendszerrel a vezető valós időben láthatja a jármű megengedett legnagyobb összteherát (GVM) és az egyes tengelyekre eső súlyt. A kijelző a fej feletti konzolon található. Ha a gépjármű meghaladja az ajánlott GVM-et, a rendszer hangjelzést ad. Egy központi vezérlődoboz algoritmusok segítségével számítja ki az egy tengelyre eső súlyt, majd az adatokat a fej feletti konzol DIN nyílásában jeleníti meg. Az átalakítást az Altinay átalakító partner végzi Törökországban, így a rendelés szállítási ideje minimálisan növekedhet.

Jellemzők és előnyök:

- Egyszerűen kezelhető
- A teherbírás és a súlyeloszlás alapján maximalizálja a terhelést.
- Tengelyterhelési és GVM-túlterhelési figyelmeztetések
- Csökkenti a jármű elhasználódását és az üzemanyag-fogyasztást.
- Megelőzi a bírságokat és a túlterhelés miatti büntetéseket.

Az alábbiakhoz nem érhető el:

- Intelligens tachográf (csak Transit Custom és Transit Van)
- Megkülönböztető jelzés előkészítő csomagja/speciális célú gépjármű kapcsolócsomagja/érintőképernyő (csak Transit Custom)

SVO rendelési kód: OBS

WERS kód: HLKAC

Jármű-kompatibilitás: Transit (hagyományos szimpla- és duplafülkés zárt áruszállító), Transit alváz, Transit Custom (csak Van) és E-Transit



Transit



Transit Custom



Transit alváz



E-Transit

NAGY KONTRASZTÚ NARANCSSÁRGA BIZTONSÁGI ÖVEK

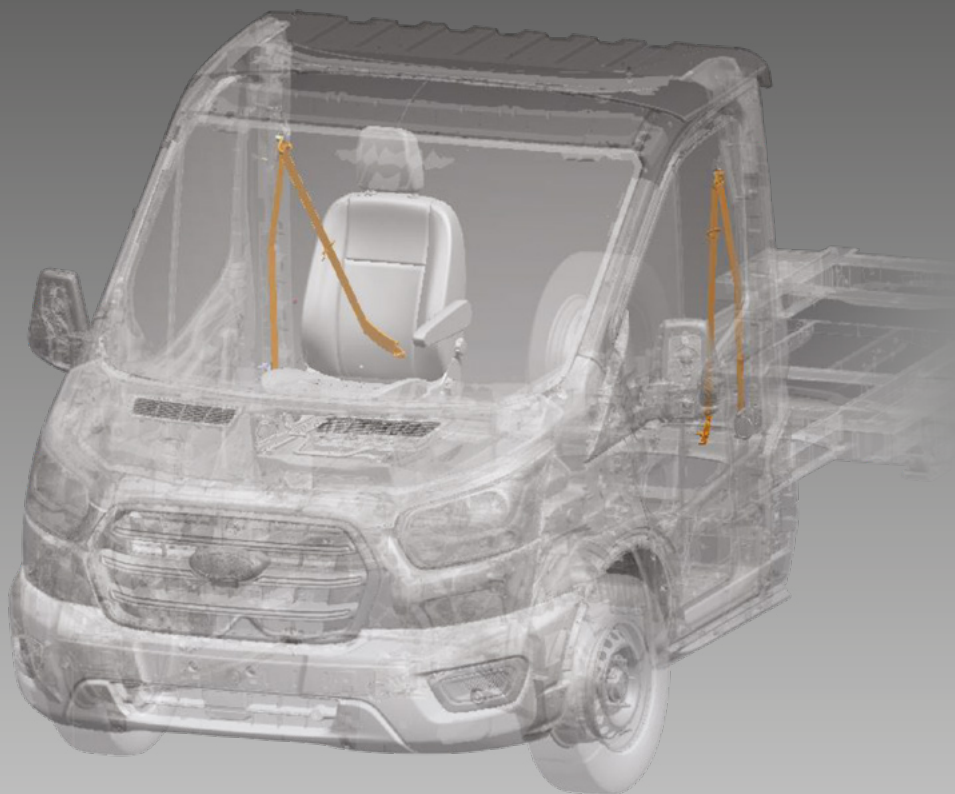

A jobb láthatóságot nyújtó, nagy kontrasztú narancssárga biztonsági övek számos különböző üléselrendezéshez elérhetők:

- SVO 3 ülészsomag – egy utasüléssel rendeléshez hozzáadott narancssárga biztonsági övekkel a vezető- és az utasoldalon
- SVO 5 ülészsomag – első utasülés nélkül hozzáadott narancssárga biztonsági övvel csak a vezetőoldalon

SVO rendelési kód: SVO 3 ülészsomag: A305, SVO 5 ülészsomag: A307

WERS kód: CPPA6

Jármű-kompatibilitás: Transit (csak Van, szimplakabinos, alváz és hátfal nélküli (Skeletal) alváz) A305-höz és A307-hez, Transit Custom (csak Van), E-Transit



Transit



Transit Custom



Transit alváz



Transit Skeletal



E-Transit

HÁTFAL NÉLKÜLI ALVÁZ

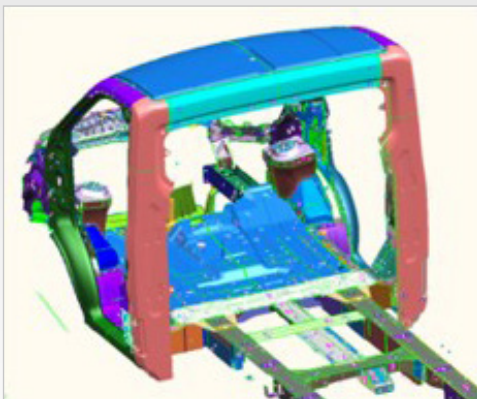

A képen egy CAD kép látható. Eltávolított hátsó lemez

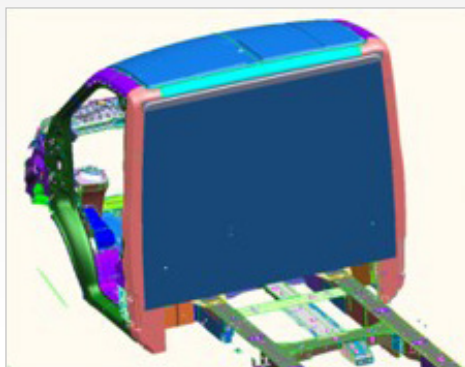

A képen egy CAD kép látható.
Ideiglenes műanyag elemmel

A hátfal nélküli alváz opció célja a Transit alváz hátsó falának eltávolítása és lecserélése egy ideiglenes műanyag hátsó elemre.

Tartalma:

- Eltávolított hátfal
- Behelyezett ideiglenes műanyag hátsó lemez

Megjegyzés: ez a felszereltség ideális alvófülkének nemzetközi szállításhoz, illetve buszos átalakításokhoz 5 tonnás alvázon.

SVO rendelési kód: N/A (csak RPO)

WERS kód: A59AA

Jármű-kompatibilitás: Transit szimplakabinos alváz L2 – L5



Transit alváz

ÜZEMANYAG TÜZELÉSŰ ÁLLÓFŰTÉS

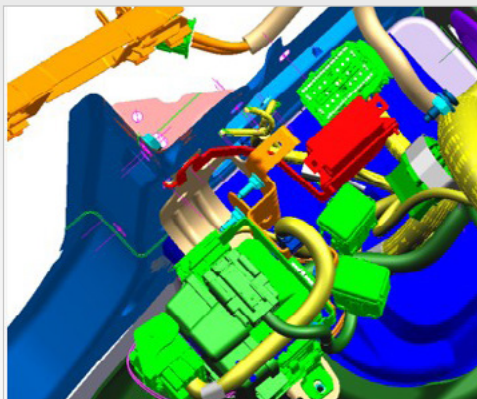

Az Üzemanyag tüzelésű állófűtés Transit és Transit Custom modellekhez lett kifejlesztve. Ezt a felszereltséget elsősorban hidegben használják a fülke felfűtésére, amíg a motor felmelegszik. Az Üzemanyag tüzelésű állófűtés a motorháztető alatt található, és a fűtő rendszer része, hogy fűteni tudjon, amíg a motor felmelegszik. Ezzel a fülkébe hamarabb fűjhető be meleg levegő.

SVO rendelési kód: N/A (csak RPO)

WERS kód: GZAAF és GZAAJ (Transit Custom) GZAAF és GZAAM (Transit)

Jármű-kompatibilitás: Transit, Transit alváz, Transit hátfal nélküli (Skeletal) alváz, Transit Custom



Transit



Transit Custom



Transit alváz



Transit Skeletal

BŐVÍTETT UTASTÉR- ÉS RAKTÉRVILÁGÍTÁS



Körkörös bővített utastér-világítás

Ez a felszereltség már a LED-es raktérvilágítási opciók része, és az 500 lumenes LED-es utastér-világítás fejlesztése, mely a fülkét mobil irodaként használó összes üzemeltető számára nagyon hasznos.

Megjegyzés: A felszereltség része a JCFAL (felülre szerelt LED)

Az új, bővített fülkevilágítás a JCMAD csomag egy hozzáadott eleme, külön nem rendelhető.

SVO rendelési kód: N/A (csak RPO)

WERS kód: JCMAD

Jármű-kompatibilitás: Transit hagyományos zárt áruszállító és DCiV, Transit Custom hagyományos zárt áruszállító és DCiV, valamint E-Transit



Transit



Transit Custom



E-Transit

BŐVÍTETT UTASTÉR- VILÁGÍTÁS



Ez az 500 lumenes LED-es utastér-világítás egy fejlesztése, mely a fülkét mobil irodaként használó összes üzemeltető számára nagyon hasznos.

Hátfal nélküli (Skeletal) alváz, szimplakabinos alváz és duplakabinos alváz esetén ez a felszereltség egy különálló opció. Transit Custom és Transit szimpla kabinos zárt áruszállító és DCiV esetén ez a felszereltség a JCMAD hozzáadott része, külön nem rendelhető.

SVO rendelési kód: N/A (csak RPO)

WERS kód: JCFAL

Jármű-kompatibilitás: Transit alváz és Transit hátfal nélküli (Skeletal)



Transit alváz



Transit Skeletal

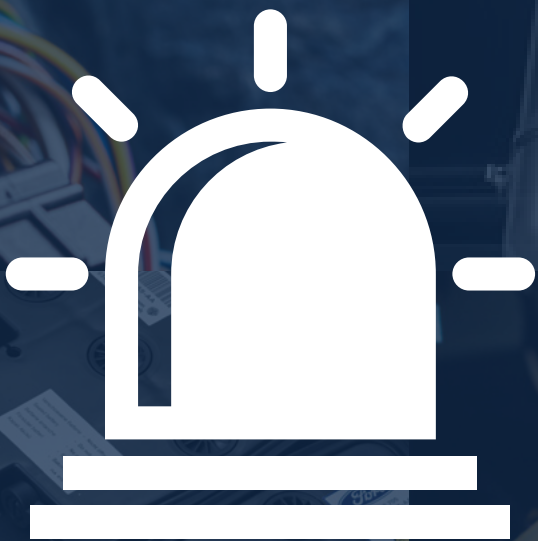

MEGKÜLÖNBÖZTETŐ JELZÉS OPCIÓK

- Mentőautó C csomag
- Rendőrségi védőlemez fékhez
- Lopakodó mód **(új)**

MENTŐAUTÓ C CSOMAG



A mentőautó donor, C csomag optimális áramellátást kínál minden rendszerhez és jelinterfészhez. Az ügyfél az opcióval egy mentőautó átalakításra alkalmas donorjárművet kap.

Includes:

- Fix ablak a hátsó ajtón
- Iker H8 AGM akkumulátorok
- Keréknyomás figyelő
- Hátsó kiegészítő elektromos csatlakozóaljzat
- Eltávolított oldalsó díszelemek
- Nagy teherbírású generátor
- Bővített interfész csatlakozási lehetőség
- Kiegészítő biztosítéktábla
- Előkészítő csomag megkülönböztető jelzéshez
- Légzsák első utasüléshez

Az alábbiakhoz nem érhető el:

- Nagyfeszültségű tápegység
- Lehajtható oldalfalú felépítmény

SVO rendelési kód: A1

WERS kód: AALEB

Jármű-kompatibilitás: Hagyományos zárt áruszállító, Kombi-M1, Transit szimplakabinos alváz (hagyományos fülke) és E-Transit



Transit



Transit Kombi



Transit alváz



E-Transit

RENDŐRSÉGI VÉDŐLEMEZ FÉKHEZ

Ez az Egyesült Királyságban szabványosított rendőrségi fékhez szükséges felszereltség jobb fékhűtést és porvédelmet biztosít.

SVO rendelési kód: A092

WERS kód: FEDAG

Jármű-kompatibilitás:



Transit Custom



Tourneo Custom

LOPAKODÓ MÓD



A lopakodó mód a rendőrségi és katonai járműveken az alábbi felszereltségeket zárja ki.

Csomag tartalma:

- Nappali menettefnyek (DTRL)
- IP- és műszerfal-világítás (ha a belső világítás az alacsonykapcsoló legkisebb állásában van)
- Utastér- és raktérvilágítás, kivéve ha manuálisan felülírják
- Vészhelyzeti villogó zárása/oldása

Megjegyzés: ez csak azon ügyfelek számára elérhető, akiknek a járműve megkülönböztetett jelzésűként lett homologizálva, vagy akikre a standard követelmények nem vonatkoznak.

SVO rendelési kód: A575

WERS kód: JCHAD

Jármű-kompatibilitás: Transit, Transit Custom, Tourneo Custom, Transit alváz, Transit hátfal nélküli (Skeletal) alváz, E-Transit



Transit



Transit Custom



Tourneo Custom



E-Transit



Transit alváz



Transit Skeletal



AKADÁLYMENTESÍTETT JÁRMŰ-ÁTALAKÍTÁSI OPCIÓK

- Kerekesszék szállítására alkalmas kialakítás
- Csökkentett méretű AdBlue®-tartály
- Ablakos személyszállító előkészítő csomag
- Személyszállító csomag (Connect)

KEREKESZÉK SZÁLLÍTÁSÁRA ALKALMAS KIALAKÍTÁS

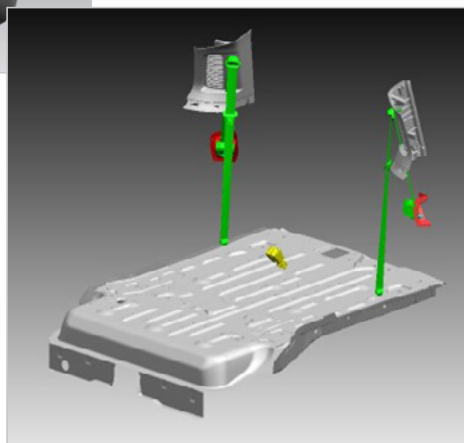
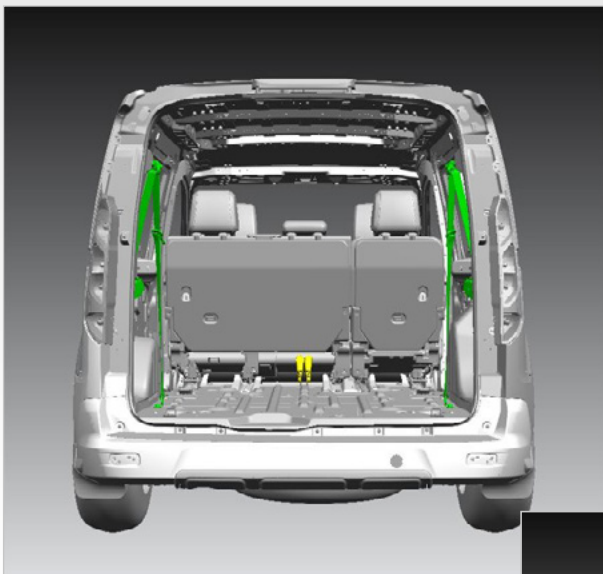

A taxik/akadálymentesített járművek a 3. sorban gyakran eltérő üléselrendezést használnak, ahol vagy az ülések eltérőek, vagy több hely marad a kerekeszék rögzítéséhez. Ebben a csomagban csak első és második ülésor van, azonban a harmadik sorhoz való rögzítőpontok megmaradtak, hogy helyükre más megoldások legyenek telepíthetők.

Ez a csomag a taxi és akadálymentesített járművek számára készült, melyeknél csak az első és második ülésorra van szükség.

A csomag tartalma bal- és jobbkormányos járművek esetén eltérő:

Jobbkormányos (standard hátsó 3. ülésorhoz való biztonsági övvel és rögzítőelemekkel):

- Csak első és második ülésort tartalmaz.
- Hozzáadás a biztonsági öves rögzítőelemekhez – fehér alapszínű
- Biztonsági övek és szíjfeszítők a járműben elhelyezett dobozban
- Autószőnyegekkel/kárpitokkal

Balkormányos (alap 3. ülésorral NEM rendelkező jármű):

- Hozzáadás a biztonsági öves felszerelésekhez – fehér alapszínű és 3. sor
- Biztonsági övek és szíjfeszítők a járműben elhelyezett dobozban
- Autószőnyegek/kárpitok nélkül

SVO rendelési kód: F2

WERS kód: AALNQ

Jármű-kompatibilitás: Tourneo Connect (csak hosszú tengelytávú)



Tourneo Connect
(csak hosszú
tengelytávú)

CSÖKKENTETT MÉRETŰ ADBLUE®- TARTÁLY

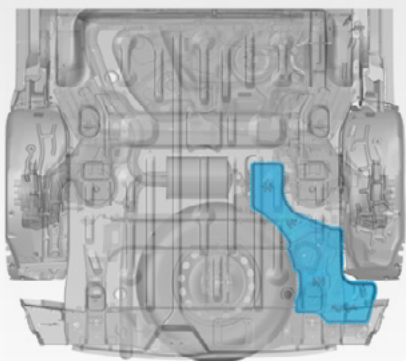

Standard AdBlue®-tartály

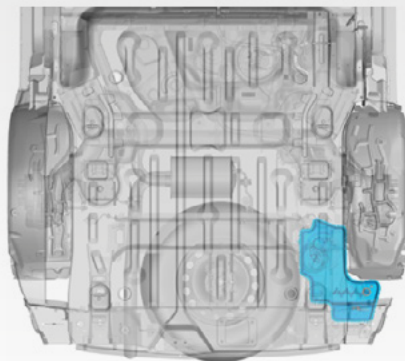

Csökkentett méretű, 9 literes AdBlue®-tartály

Egy új 9 literes AdBlue®-tartály, amely a hátsó padlót módosítva kompatibilis az akadálymentesített járműves (WAV) átalakításokkal. Standard teljesítményű generátorral.

A WAV Adblue®-tartályos átalakítás egy teljesen integrált megoldást kínál, benne az Adblue®-tartállyal, tartószerkezetekkel és kalibrálással.

Az alternatív tartály elhelyezése révén az átalakítók az akadálymentesített hozzáféréshez már rámpákat is felszerelhetnek.

SVO rendelési kód: AW

WERS kód: AGAAW

Jármű-kompatibilitás: Transit és Tourneo Connect rövid tengelytávú Kombi, hosszú tengelytávú Kombi



Transit Connect



Tourneo Connect

ABLAKOS SZEMÉLYSZÁLLÍTÓ ELŐKÉSZÍTŐ CSOMAG

Alkalmos speciális személyszállítóvá való átalakításra (pl. akadálymentesített járművek).
(Nem kész jármű – többlépcsős)

Balkormányos piacokra

- Tartalma:**
- Oldalsó motoros fellépő
 - Padlóburkolat
 - Kűszöbborítás
- Eltűnik:**
- Hátsó ülés csomag

SVO rendelési kód: JJ

WERS kód: AALJJ

Jármű-kompatibilitás: Csak Transit Bus M2



Transit



SZEMÉLYSZÁLLÍTÓ CSOMAG (CONNECT)

TOURNEO CONNECT



Ebben a csomagban csak első ülés van, plusz a második/harmadik sorhoz való hátsó rögzítőpontok, hogy más megoldások is könnyedén és biztonságosan felszerelhetők legyenek.

Az egyszerű átalakítás érdekében a csomagtálca, a fej feletti tárolórekesz és a raktérpadló-burkolat szintén kikerültek. (Nem kész jármű – többlépcsős)

SVO rendelési kód: JJ

WERS kód: AALPM

Jármű-kompatibilitás: Tourneo Connect rövid tengelytávú Kombi BS-AG és hosszú tengelytávú Kombi BS-AH



Tourneo Connect



MŰHELYKOCSI ÁTALAKÍTÁSI OPCIÓK

- Előkészítő csomag átalakításhoz

ELŐKÉSZÍTŐ CSOMAG ÁTALAKÍTÁSHOZ



A képen egy Transit Custom Kombi látható.

Az átalakításhoz való előkészítő csomag tartalma egy donor jármű a hátsó részből eltávolított, csak az elején meghagyott mennyezettel és padlóval. Ezenfelül a válaszfal is eltávolításra került, hogy a jármű átalakításhoz, például mentőautóvá, a lehető legalkalmasabb legyen. (Nem kész jármű – többlépcsős)

Tartalma:

- Mennyezet és padló csak az elülső részben
- Kevesebb válaszfal
- Kevesebb kabátakasztó

SVO rendelési kód: EZ**WERS kód:** AALEZ**Jármű-kompatibilitás:**

Transit Custom
Kombi Van



HŰTŐS ÁTALAKÍTÁSI OPCIÓK

- Hűtőkocsis hátsó légkondicionáló csomag – Transithoz

HŰTŐS HÁTSÓ LÉGKONDITIONÁLÓ CSOMAG

TRANSITHOZ

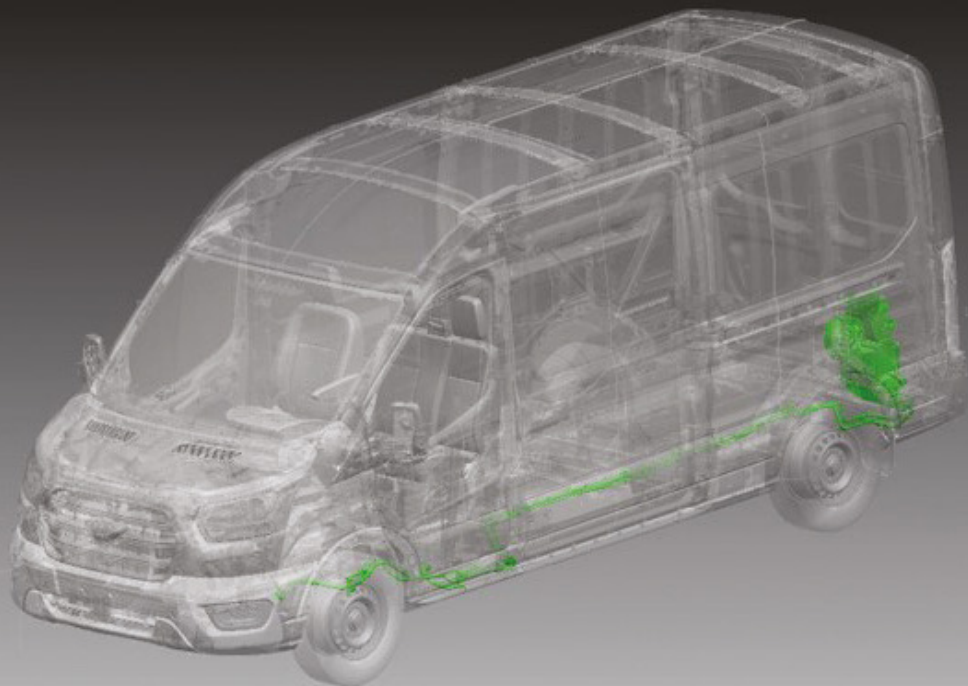

Ez a csomag a Transithoz létrehozott hűtős hátsó légkondicionáló csomaggal együtt rendelendő, és hátsó légkondicionáló ellátást biztosít a hűtési átalakítások előkészítéséhez.

Hűtőkocsis átalakításokhoz való (pl. gyógyszeripari kiszállításhoz) a környezeti hőmérséklet fenntartása érdekében. Ezzel az opcióval egy klímaberendezés szerelhető a bal oldali hátsó D-oszlopba.

Az egység nem rendelkezik csatornával, és nincs burkolata. Az átalakítónak kell csatornával ellátnia, hogy a hűtött levegőt a kívánt irányba terelje. Az átalakítónak ezenfelül a D-oszlopba épített klímaberendezést is el kell rejtjenie.

Tartalma:

- Hátsó klímaberendezés (mellékelt de nem beszerelt)
- Vízmelegítő a hátsó részbe

Az alábbiakhoz nem érhető el:

- Raktérvédő készlet
- Áramátalakító
- Belső burkolat a D-oszlopon
- Thatcham riasztók
- Rakományrögzítő csomag
- Válaszfal (csak ABKAH)

SVO rendelési kód: 5. csoport (elsőkeres) – A813, 7. csoport (hátsókeres) – A814

WERS kód: 5. csoport (elsőkeres) – ABKAF, 7. csoport (hátsókeres) – ABKAH

Jármű-kompatibilitás: Transit (csak Van)



Transit



TAXIÁTALAKÍTÁSI OPCIÓK

- Speciális taxis csomag
- Kerekesszék szállítására alkalmas kialakítás

SPECIÁLIS TAXIS CSOMAG



Ennél a csomagnál a standard szimpla második és harmadik ülésor helyett egy dupla és egy szimpla ülés kerül a harmadik sorba. (Nem kész jármű – többlépcsős)

Alkalmas kerekesszékes és taxis átalakítási igényekhez. Hátsó HVAC (fűtő, szellőztető és légkondicionáló) egység a szimpla ülés mögött.

SVO rendelési kód: EX

WERS kód: AALEX

Jármű-kompatibilitás: Tourneo Custom



Tourneo Custom

KEREKESZÉK SZÁLLÍTÁSÁRA ALKALMAS KIALAKÍTÁS

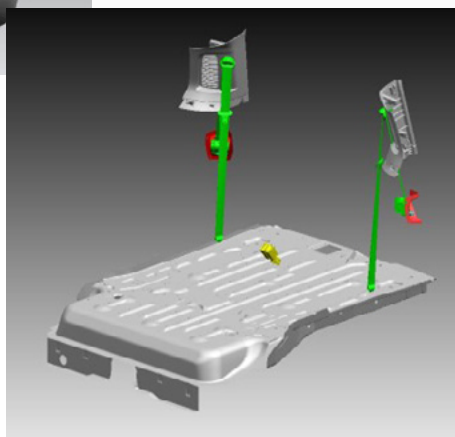
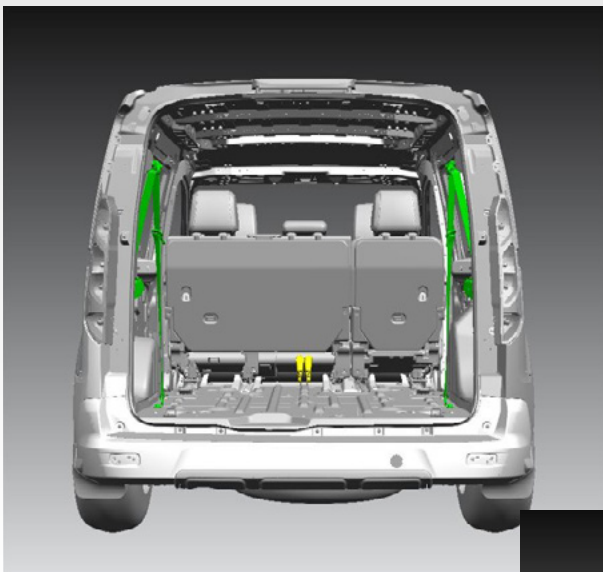

A taxik/akadálymentesített járművek a 3. sorban gyakran eltérő üléselrendezést használnak, ahol vagy az ülések eltérőek, vagy több hely marad a kerekeszék rögzítéséhez. Ebben a csomagban csak első és második ülésor van, azonban a harmadik sorhoz való rögzítőpontok megmaradtak, hogy helyükre más megoldások legyenek telepíthetők.

Ez a csomag a taxi és akadálymentesített járművek számára készült, melyeknél csak az első és második ülésorra van szükség.

A csomag tartalma bal- és jobbkormányos járművek esetén eltérő.

Jobbkormányos (standard hátsó 3. ülésorhoz való biztonsági övvel és rögzítőelemekkel):

- Csak első és második ülésort tartalmaz.
- Hozzáadás a biztonsági öves rögzítőelemekhez – fehér alapszínű
- Biztonsági övek és szíjfeszítők a járműben elhelyezett dobozban
- Autószőnyegekkel/kárpitokkal

Balkormányos (alap 3. ülésorral NEM rendelkező jármű):

- Hozzáadás a biztonsági öves felszerelésekhez – fehér alapszínű és 3. sor
- Biztonsági övek és szíjfeszítők a járműben elhelyezett dobozban
- Autószőnyegek/kárpitok nélkül

SVO rendelési kód: F2

WERS kód: AALNQ

Jármű-kompatibilitás: Tourneo Connect (csak hosszú tengelytávú)



Tourneo Connect
(csak hosszú
tengelytávú)



KISZÁLLÍTÓ KISTEHERAUTÓS ÁTALAKÍTÁSI OPCIÓK

- 11-es és 12-es elsőülés-csomag (utasülések eltávolítva)
- Prémium expressz kiszállító kisteherautós csomag
- Rövid tengelytávú alváz dupla hátsó keréssel
- Részben egyedi fényezésű lökhárító (új)
- Duplakabinos -ra cserélendő alváz asponyvas átalakítás (új)

TRANSIT ÜLÉSCSOMAGOK, 11-ES ÉS 12-ES (ELTÁVOLÍTOTT UTASÜLÉSEK)

Az utasülés aljzata kikerült, de a biztonsági öv megmaradt. Ezt az elrendezést számos flotta használja, például postai és kiszállító cégeknél. Négy irányban állítható vezetőülést igényel alap huzattal és beépített kartámasszal.

Megjegyzés:

- Vezetőülésnél elhelyezett deréktámasszal (csak BVFDL), ülésfűtéssel és oldallégzsákokkal nem elérhető.
- Rögzített acél válaszfallal (ablakos és nem ablakos esetén is) és eltávolított válaszfallal (ahol lehet) elérhető.
- Műanyag válaszfallal is elérhető.
- Válaszfali rakományajtóval nem elérhető.

SVO rendelési kód: A304

WERS kód: BVFDL / BVFDM

Jármű-kompatibilitás: Transit Van, Kombi-Van M1, Kombi-M1, Kombi-N1, szimplakabinos alváz, Transit Custom (kivéve DCiV), E-Transit



Transit



Transit Custom



Transit alváz



E-Transit

PRÉMIUM EXPRESSZ KISZÁLLÍTÓ KISTEHERAUTÓS CSOMAG

Ez az SVO az állványrendszerhez gyárilag beépített síneket és rögzítési pontokat kínál.

Jellemzők és előnyök:

- Több rögzítési pont számos fajta állványzati megoldáshoz
- Többfunkciós keménypadló
- Beépített sínek kiegészítő rögzítési pontokkal a padlón
- Többfunkciós oldalsó sínek (félmagasság és teljes magasság)
- Szimpla oldalsó ajtónyílás (dupla oldalsó ajtónyílással nem elérhető)
- Piaci szabványú válaszfal
- Méhsejtszerű műanyag borítású hátsó raktér
- Hátsó burkolólap

Az alábbiakhoz nem érhető el:

- AAL SVO csomagok
- Hátsó klíma csomagok
- Túlterhelés elleni rendszer
- Dupla hátsókerekes csomag
- Raktérvédő készlet
- Hátsó fej feletti tároló
- Belső elválasztás
- Ablak a 2. sorban

SVO rendelési kód: EX

WERS kód: AGAAX

Jármű-kompatibilitás: Transit Van



Transit

Rakományrögzítő hálót nem tartalmaz.

RÖVID TENGYELTÁVÚ ALVÁZ DUPLA HÁTSÓ KERÉKKEL

Ez az opció egy 3,5 tonnás, rövid tengelytávú (SWB) L1 alváz dupla hátsó kerékkal (DRW). Az opció az SWB L1 alváz megengedett legnagyobb össztömegét 3,1 tonnáról 3,5 tonnára növeli, ami elsődlegesen a rövid teljes hossz mellett nagyobb teherbírást igénylő átalakításoknál szükséges. Lehajtható oldalfalú felépítménnyel nem elérhető. (Nem kész jármű – többlépcsős)

Alkalmazási példák:

- Autómentők
- Billenőplatós szemeteskocsi

SVO rendelési kód: A4**WERS kód:** AA7AM**Jármű-kompatibilitás:** Transit alváz szimplakabinos – rövid tengelytávú L1

Transit alváz

RÉSZBEN EGYEDI FÉNYEZÉSŰ LÖKHÁRÍTÓ



Ezzel az SVO-val a meglévő, teljesen karosszériafényezésű lökhárító egyedi fényezésű lökhárítóra cserélhető, és a szerelési és karbantartási költségeket is csökkenti. Ezt számos különböző ügyfél is használhatja (pl. postaszolgálat).

Tartalma:

- Teljes karosszériafényezésű első lökhárító eltávolítása
- Részben karosszériafényezésű első lökhárító hozzáadása

SVO rendelési kód: Megerősítésre vár.

WERS kód: BLCAK

Jármű-kompatibilitás: Transit Custom Van (alacsony tetős)



Transit Custom

DUPLAKABINOS ALVÁZ PONYVÁS ÁTALAKÍTÁS



Ez az opció egy Transit duplakabinos alváz felpótkocsira szerelt ponyvakészletet kínál. A ponyva a teljes rakteret lefedi. Kampók és egy kötél segítségével könnyedén nyitható/zárható.

Tartalma:

- Ponyvakészlet

SVO rendelési kód: LQQ

WERS kód: AALQQ

Jármű-kompatibilitás: Transit duplakabinos alváz



Transit
duplakabinos alváz



KÖZÖSSÉGI ÉS MUNKAHELYI SZÁLLÍTÁSI ÁTALAKÍTÁSI OPCSIÓK

- Személyszállító csomag (Transit Kombihoz)

SZEMÉLYSZÁLLÍTÓ CSOMAG

TRANSIT KOMBIHOZ



Donor jármű szabadidős és közösségi szállításhoz. Az utasok az első utasoldali ajtón keresztül szállhatnak be. (Nem kész jármű – többlépcsős)

Tartalma:

- Üvegablakok
- Kalapács vészhelyzet esetére
- Pótkerék
- Kombi M1, magas tetős
- Csak vezetőülés
- Teljes mennyezet

Az alábbiakhoz nem érhető el:

- Válaszfal
- Raktérvédő készlet
- Rakományrendező sín/tartó
- Hátsó ülés csomag
- Klímaberendezés hátsó ülésekhez
- Vízmelegítő a hátsó részbe
- Oldalajtók

Megjegyzés: Az utasoldali légszák alapfelszereltség a biztonságiöv-figyelmeztetővel együtt.

WERS kód: AALPM

Jármű-kompatibilitás: Transit Kombi



Transit Kombi



SPECIÁLIS ÁTALAKÍTÁSI OPCIÓK

- Duplakabinos felszereléstároló

DUPLAKABINOS FELSZERELÉSTÁROLO

Ez olyan üzemeltetők számára ideális, akiknek a felszerelésekhez belső raktér kell, így a hátsó ülések és a hátsó ajtók ablakai is szükségtelenek. (Nem kész jármű – többlépcsős)

Jellemzők és előnyök:

- Nappali/éjszakai belső tükör (opcionális)
- Az ügyfél utólag válaszfalat építhet be
- Opcionális részleges mennyezet csak az első sor fölött
- Oldalsó légszákkal nem rendelhető
- Ablak nélküli második sor
- Ablakos hátsó lemez
- Kiterjesztett fröccsöntött mennyezet

SVO rendelési kód: A989

WERS kód: AALDI

Jármű-kompatibilitás:



Transit
duplakabinos alváz





LAKÓAUTÓS ÁTALAKÍTÁSI OPCIÓK

- Többcélú Kempingautó (Euroline)
- Transit ülészsomagok (16, 17, 18)
- Elfordítható első ülések (49-es ülészsomag)
- Kempingautó-ülések mínusz huzat (6-os SVO ülészsomag) **(új)**
- Tourneo Custom Kempingautó csomag **(új)**

TÖBBCÉLÚ KEMPINGAUTÓ (EUROLINE)



Az M1 alacsony tetős (H1) busz donor járműhöz hozzáadható felszereltségek.

A csomag minden tengelytávú (L1 és L2) járműhöz hozzáadható. Teljes kiszállítás a Sortimo felé.

Ford-tartalom:

- L1 tengelytáv (egy számla)
- L2 tengelytáv (kettős számla)
- Alacsony tető (A1FAB)
- Kevesebb raktérvédő készlet
- SVO tartalma (AASCU)
- Belátás ellen védő üveg (B2GAE)
- Kevesebb napellenző (BBVAA)
- 49-es ülécscsomag (BVFBS)
- H7 AGM mélyciklusú akkumulátor (HTCAF)
- **2 vagy 4 raktéri lekötőszem (típustól függően: L1 vagy L2)**

SVO rendelési kód: E5

WERS kód: AALFL

Jármű-kompatibilitás: Csak Tourneo Custom Bus M1

Sortimo-tartalom:

- Hátsó fülkefűtés
- Többfunkciós raktérpadló (VP-FCSD) kárpittal
- Tárolódobozok
- Hátsó ülés / ágy
- Középen elhelyezett asztal
- Ablakfüggönyök
- Opcionális dönthető tető (kettős számlázású vállalkozás)



Tourneo Custom

TRANSIT ÜLÉSCSOMAGOK (16, 17, 18)

A fülkén belüli egyszerűbb mozgásra és a hátsó rész jobb elérésére szolgáló átalakításhoz tervezték.

A Transit hátfal nélküli (Skeletal) alvázú modell a vezetőülés és az ajtó között elhelyezett, külső oldali kézifékekkel is rendelhető.

Tartalma:

- Két irányban állítható fejtámaszok
- Négy irányban kézzel állítható sofőrülés dönthető párnával
- Kartámaszos vezetőülés
- Dark Palazzo/Quadrant (szövet) – SP16/17
- Ebony – Capital/City (szövet) – SP18

Az alábbiakhoz nem érhető el:

- Oldallégzsákok
- Deréktámasz
- Ülészűtés
- Üzemanyag tüzelésű állófűtés

Első ülésorú opciók hátfal nélküli (Skeletal) alvázú járműves átalakítás támogatásához.

SVO 16 ülészsomag:

Külső oldali kézifék L3, É4 hátfal nélküli (Skeletal) alvázú (jobb kormányos)

SVO 17 ülészsomag:

Kevesebb utasüléssel opció L3 hátfal nélküli (Skeletal) alvázú (balkormányos)

SVO 18 ülészsomag:

Kevesebb utasüléssel opció L4 hátfal nélküli (Skeletal) alvázú (balkormányos)

SVO rendelési kód: A320 (16-os ülészsomag), A317 (17-es ülészsomag) és A318 (18-as ülészsomag)

WERS kód: BVFDR (16-os ülészsomag), BVFDS (17-es ülészsomag) és BVFDT (18-as ülészsomag)

Jármű-kompatibilitás: Transit hátfal nélküli (Skeletal) alváz



Transit Skeletal

ELFORDÍTHATÓ ELSŐ ÜLÉSEK (49-ES ÜLÉSCSOMAG)

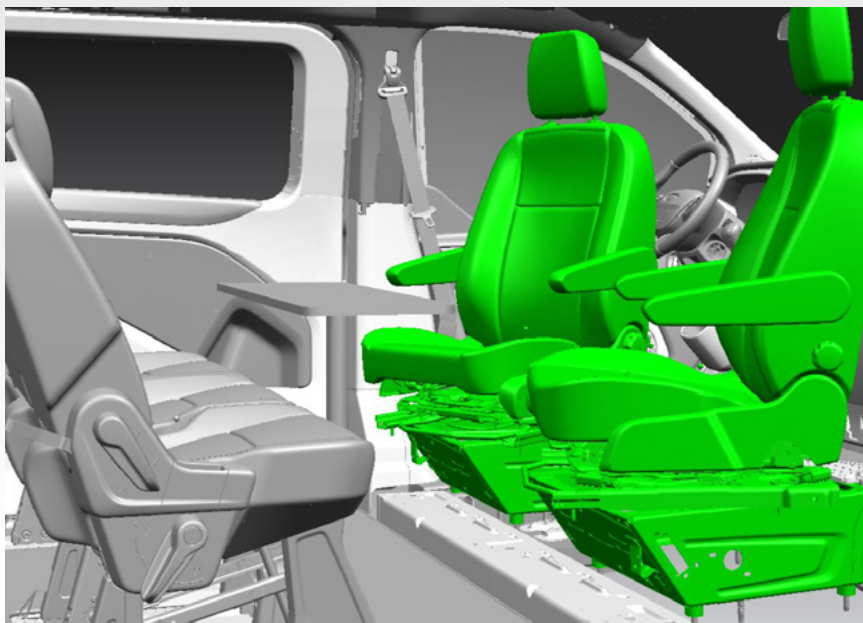

Az elfordítható első ülések olyan forgatási funkciót tesznek lehetővé, mellyel mindkét első ülés hátrafelé néző helyzetbe forgatható. Lakókocsis vagy munkahelyi/irodai átalakításokhoz alkalmas. Különálló H8 AGM akkumulátorral nem kompatibilis.

Tartalma:

- Két irányban állítható fejtámaszok
- Négy irányban állítható vezető- és utasülések
- Deréktámaszos vezető- és utasülések
- Állítható kartámaszok vezetőnek és utasnak
- Ebony – Capital/City (szövet)

Az alábbiakhoz nem érhető el:

- Oldallégszákok
- Ülészűtés
- Válaszfal (csak Transit)
- H8 AGM akkumulátor

Megjegyzés: csak lakókocsis donor járműveken elérhető (ABMC1 & ABMC2)

SVO rendelési kód: N/A

WERS kód: BVFBS

Jármű-kompatibilitás: Transit Van, Transit hátfal nélküli (Skeletal) alváz, szimplakabinos alváz – standard, Transit Custom Kombi M1, Kombi N1, Tourneo Bus M1



Transit



Transit Custom



Tourneo Custom



Transit alváz



Transit Skeletal

KEMPINGAUTÓ- ÜLÉSEK MÍNUSZ HUZAT

(6-OS SVO ÜLÉSCSOMAG)



40 g-os fehér tela huzat a tetejétől az aljáig

90 g-os fekete tela

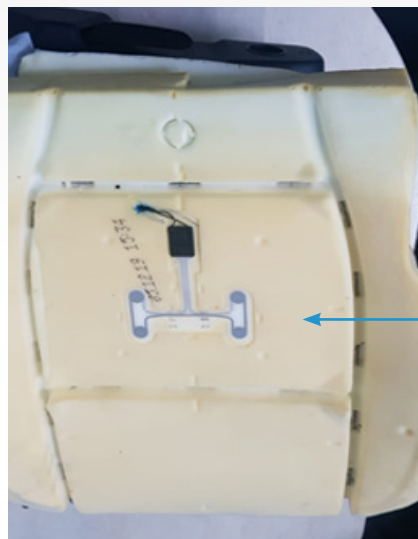

SBR Mat

Ennél az SVO csomagnál a kempingautóban az ülészsuzat helyett biztonságiöv-
emlékeztető (SBR) van.
A hab védelme, illetve az állító és a hab közötti sűrűlódás megelőzése érdekében fehér telát
használunk. Az átalakítóknak a BEMM-ben meghatározott eljárást kell követniük.
Ha szeretne a BEMM-hez hozzáférni, kérjük, írjon a BEMM2@ford.com emailcímre.

Tartalma:

- A Transit szövetmentes üléseinek folytatása
- A szövetmentes ülések bevezetése a Transit Customnál
- Mindkét járműcsaládban biztonságiöv-emlékeztető lesz 21.75MY-tól.

Megjegyzés: A szabadon maradó ülésfoglaltság-érzékelő külön figyelmet igényel
újrahuzatozás alatt. A védőhuzatok szállításhoz biztosítva lesznek az átalakítónak
(a képen látható módon).

SVO rendelési kód: A326

WERS kód: BVFDF

Jármű-kompatibilitás: Transit Van, Transit szimplakabinos alváz, Transit hátfal nélküli
(Skeletal) alváz, Transit Custom Kombi M1



Transit



Transit Custom



Transit alváz



Transit Skeletal

ELEKTROMOS JÁRMŰVES OPCIÓK

- Intelligens tachográf 4.0 (menetíró készülék)
- Transit alváz oldalsó lámpacsomag
- Különálló H8 AGM akkumulátor
- Kiegészítő biztosíték és relé tábla
- Megkülönböztető jelzés előkészítő csomagja (vezetékek)
- Speciális célú gépjármű kapcsolócsomagja
- Fejlesztett érintőképernyős vezérlés
- Bővített elektronikus interfész csomag
- Mágneses visszahajtható hátsó ajtók
- Közvetlen hozzáférésű speciális keréktartó
- Egyedi fényezési opciók
- Fejlesztett biztonsági zár
- Csapózásos kilincs biztonsági csomag (TVL)
- Kampós záras kilincs biztonsági csomag (TVL)
- Páncélburkolatú biztonsági csomag (TVL)
- Hátsó kamera alvázra
- Túlterhelés elleni rendszer (belső súlymérés)
- Nagy kontrasztú narancssárga biztonsági övek
- Bővített utastér- és raktérvilágítás
- Lopakodó mód
- 11-es és 12-es első üléses csomag (utasülések eltávolítva)

MELLÉKLET

TRANSIT

Opciones de vehículos especiales disponibles

 Elektromos és energiaellátó berendezések <ul style="list-style-type: none"> • Intelligens tachográf 4.0 (menetíró készülék) • Különálló H8 AGM akkumulátor • Dupla H7/H8 akkumulátorok • Kiegészítő biztosíték és relé tábla • Kezelő által vezérelt DPF-regeneráció • Megkülönböztető jelzés előkészítő csomagja (vezetékek) • Nagyfeszültségű tápegységrendszer • Ford programozható akkumulátorvédő • Elektromos kiállítás vontatáshoz • Speciális célú gépjármű kapcsolócsomagja • Fejlesztett érintőképernyős vezérlés • Programozható zárás / nyitás • Motorfordulatszám-vezérlő • Programozható „CAN”-interfész modul • Kiegészítő üzemanyag-csatlakozás • Bővített elektronikus interfész csomag 	 Megkülönböztető jelzés opciók <ul style="list-style-type: none"> • Mentőautó C csomag • Lopakodó mód
 Külső <ul style="list-style-type: none"> • Mágneses visszahajtható hátsó ajtók • Közvetlen hozzáférésű speciális keréktartó • Egyedi fényezési opciók • Fejlesztett biztonsági zár • Csapózárás kilincs biztonsági csomag (TVL) • Kampós zárás kilincs biztonsági csomag (TVL) • Páncélburkolatú biztonsági csomag (TVL) 	 Akadálymentesített jármű-átalakítási opciók <ul style="list-style-type: none"> • Ablakos személyszállító előkészítő csomag
 Belső <ul style="list-style-type: none"> • Túlterhelés elleni rendszer (belső súlymérés) • Nagy kontrasztú narancssárga biztonsági övek • Üzemanyag tüzelésű állófűtés 	 Hűtős átalakítási opciók <ul style="list-style-type: none"> • Hűtőkocsi hátsó légkondicionáló csomag (Transithoz)
	 Kiszállító kisteherautós átalakítási opciók <ul style="list-style-type: none"> • 11-es és 12-es elsőülés-csomag (utasülések eltávolítva) • Prémium expressz kiszállító kisteherautós csomag
	 Lakóautós átalakítási opciók <ul style="list-style-type: none"> • Elfordítható első ülések (49-es ülécscsomag) • Kempingautó-ülések mínusz huzat (6-os SVO ülécscsomag)



E-TRANSIT

ELÉRHETŐ SVO-K



Elektromos és energiaellátó berendezések

- Intelligens tachográf 4.0 (menetíró készülék)
- Transit alváz oldalsó lámpacsomag
- Különálló H8 AGM akkumulátor
- Kiegészítő biztosíték és relé tábla
- Megkülönböztető jelzés előkészítő csomagja (vezetékek)
- Speciális célú gépjármű kapcsolócsomagja
- Fejlesztett érintőképernyős vezérlés
- Bővített elektronikus interfész csomag



Külső

- Mágneses visszahajtható hátsó ajtók
- Közvetlen hozzáférésű speciális keréktartó
- Egyedi fényezési opciók
- Fejlesztett biztonsági zár
- Csapózáras kilincs biztonsági csomag (TVL)
- Kampós záras kilincs biztonsági csomag (TVL)
- Páncélburkolatú biztonsági csomag (TVL)
- Hátsó kamera alvázra



Belső

- Túlterhelés elleni rendszer (belső súlymérés)
- Nagy kontrasztú narancssárga biztonsági övek
- Bővített utastér- és raktérvilágítás



Megkülönböztető jelzés opciók

- Mentőautó C csomag
- Lopakodó mód



Kiszállító kisteherautós átalakítási opciók

- 11-es és 12-es első üléses csomag (utasülések eltávolítva)



TRANSIT ALVÁZ

Opciones de vehículos especiales disponibles

 Elektromos és energiaellátó berendezések <ul style="list-style-type: none"> • Intelligens tachográf (menetíró készülék) • Transit alváz oldalsó lámpacsomag • Különálló H8 AGM akkumulátor • Dupla H7/H8 akkumulátorok • Kiegészítő biztosíték és relé tábla • Kezelő által vezérelt DPF-regeneráció • Megkülönböztető jelzés előkészítő csomagja (vezetékek) • Nagyfeszültségű tápegységrendszer • Ford programozható akkumulátorvédelem • Elektromos kiállítás vontatáshoz • Programozható zárás / nyitás • Motorfordulatszám-vezérlő • Programozható CAN-interfész • Kiegészítő üzemanyag-csatlakozás 	 Megkülönböztető jelzés opciók <ul style="list-style-type: none"> • Mentőautó C csomag • Lopakodó mód
 Külső <ul style="list-style-type: none"> • Tolatóhangjelző Transit • Hátfalal rendelkező Skeletal alváz • Hátsó lámpacsomag Transit hátfal nélküli (Skeletal) alvázhhoz • Fejlesztett biztonsági zár • Hátsó kamera alvázra • Fekete könnyűfém keréktárcsák hátfal nélküli (Skeletal) alvázra • Hátsó emelőhátfal előkészítő csomag 	 Kiszállító kisteherautós átalakítási opciók <ul style="list-style-type: none"> • Transit ülés csomagok, 11-es és 12-es • Rövid tengelytávú alváz dupla hátsó kerékkel • "Duplakabinos"-ra alvázponyvás átalakítás
 Belső <ul style="list-style-type: none"> • Túlterhelés elleni rendszer • Nagy kontrasztú narancssárga biztonsági övek • Hátfal nélküli alváz • Üzemanyag tüzelésű állófűtés • Bővített utastér-világítás 	 Átalakítási opció speciális célú csomaghoz <ul style="list-style-type: none"> • "Duplakabinos"-ra felszereléstároló  Lakóautós átalakítási opciók <ul style="list-style-type: none"> • Transit ülés csomagok (16, 17, 18) • Elforgatható első ülések (49-es ülés csomag) • Kempingautó-ülések mínusz huzat



TRANSIT CUSTOM

Opciones de vehículos especiales disponibles



Elektromos és energiaellátó berendezések

- Intelligens tachográf 4.0 (menetíró készülék)
- Különálló H8 AGM akkumulátor
- Dupla H7/H8 akkumulátorok
- Kiegészítő biztosíték és relé tábla
- Kezelő által vezérelt DPF-regeneráció
- Megkülönböztető jelzés előkészítő csomagja (vezetékek)
- Nagyfeszültségű tápegységrendszer
- Ford programozható akkumulátorvédelem
- Elektromos kiállítás vontatáshoz
- Speciális célú gépjármű kapcsolócsomagja
- Fejlesztett érintőképernyős vezérlés
- Programozható zárás / nyitás
- Motorfordulatszám-vezérlő
- Programozható „CAN”-interfész modul
- Kiegészítő üzemanyag-csatlakozás
- Bővített elektronikus interfész csomag



Külső

- Közvetlen hozzáférésű speciális keréktartó
- Egyedi fényezési opciók
- Fejlesztett biztonsági zár
- Csapózárás kilincs biztonsági csomag (TVL)
- Kampós zárás kilincs biztonsági csomag (TVL)
- Páncélszabványú biztonsági csomag (TVL)



Belső

- Sortimo™ állványcsomag áruszállítóba
- Túlterhelés elleni rendszer (belső súlymérés)
- Nagy kontrasztú narancssárga biztonsági övek
- Bővített utastér- és raktérvilágítás



Megkülönböztető jelzés opciók

- Rendőrségi védőlemez fékhez
- Lopakodó mód



Műhelyes átalakítási opciók

- Előkészítő csomag átalakításhoz (Kombi)



Kiszállító kisteherautós átalakítási opciók

- 11-es és 12-es elsőülés-csomag (utasülések eltávolítva)
- Részben egyedi fényezésű lökhárító



Lakóautós átalakítási opciók

- Elfordítható első ülések (49-es ülécscsomag)
- Kempingautó-ülések mínusz huzat (6-os SVO ülécscsomag)



TOURNEO CUSTOM

ELÉRHETŐ SVO-k



Elektromos és energiaellátó berendezések

- Intelligens tachográf 4.0 (menetíró készülék)
- Dupla H7/H8 akkumulátorok
- Kiegészítő biztosíték és relé tábla
- Kezelő által vezérelt DPF
- Megkülönböztető jelzés előkészítő csomagja (vezetékek)
- Nagyfeszültségű tápegységrendszer
- Ford programozható akkumulátorvédő
- Elektromos kiállítás vontatáshoz
- Motorfordulatszám-vezérlő
- Programozható „CAN”-interfész modul



Külső

- Közvetlen hozzáférésű speciális keréktartó
- Fejlesztett biztonsági zár



Megkülönböztető jelzés opciók

- Rendőrségi védőlemez fékhez
- Lopakodó mód



Taxiátalakítási opciók

- Speciális taxis csomag



Lakóautós átalakítási opciók

- Többcélú Kempingautó (Euroline)
- Elfordítható első ülések (49-es ülés csomag)



TRANSIT CONNECT

ELÉRHETŐ SVO-k



Külső

- Egyedi fényezési opciók



Belső

- Sortimo™ állványcsomag áruszállítóba



Akadálymentesített jármű-átalakítási opciók

- Csökkentett méretű AdBlue®-tartály



TOURNEO CONNECT

ELÉRHETŐ SVO-k



Akadálymentesített jármű-átalakítási opciók

- Kerekesszék szállítására alkalmas kialakítás
- Csökkentett méretű AdBlue®-tartály
- Személyszállító csomag (Connect)



TRANSIT COURIER

ELÉRHETŐ SVO-k



Külső

- Egyedi fényezési opciók



FIESTA VAN

ELÉRHETŐ SVO-k



Külső

- Egyedi fényezési opciók



SZÓJEGYZÉK

SZÓJEGYZÉK

Egyedi járműopciók (SVO)	A Ford által jóváhagyott átalakítások és különleges felszerelések, amelyeknek célja az olyan egyedi vásárlói igények kielégítése, amelyeknek a normál gyártású járművek nem felelnek meg teljesen.
Karosszéria- és berendezés-felszerelési kézikönyv (BEMM)	Az átalakításhoz segítséget nyújtó és a legjobb gyakorlat követésére ösztönző kézikönyv. Minden, a járművön munkát végző átalakító vagy karosszériakészítő szakembernek rendelkezésére kell bocsátani a BEMM kézikönyvet, és annak előírásait a módosítások és a karosszérián végzett munka során követni kell. A jelen katalógusban szereplő bármely SVO-val kapcsolatos további részletekért használja a Karosszéria- és berendezésfelszerelési kézikönyvet (BEMM)! Ha szeretne a BEMM-hez hozzáférni, kérjük, írjon a BEMM2@ford.com emailcímre.
Átalakító és karosszériakészítő szakemberek	Azok a beszállítók, akik járműátalakításra vagy olyan különleges járműalkatrészek gyártására specializálódtak, amelyek SVO-ként kérhetők.
Transit alváz	A Transit alváz alvázfülkéből, alacsony vázas sínekből, karosszériára épített szerelési pontokból és robusztus, nagy szakítószilárdságú acél vázszerkezetből áll, mely erős és megbízható alapot ad gyakorlatilag minden átalakításhoz.
Transit hátfal nélküli (Skeletal) alváz	A hátfal nélküli (Skeletal) alváz egy olyan alváz, amely a hagyományos kabinos alváznál 102 mm-rel alacsonyabb, és a Transit alvázhoz képest 200 kg-mal nagyobb teherbírású. A hátul nyitott fülke az átalakított jármű rakterébe akadály nélküli átjárhatóságot biztosít a fülkéből.
Gyárilag szerelt	A jármű építéskor alapfelszereltség rászerezett elem – átalakítás előtt.
Bővített elektronikus interfész csomag	Más néven a „ kékképpel szerelt járművek vezetékezése ”, amely a jármű számos különböző elektromos jeléhez átfogó csatlakoztatási lehetőséget kínál. A csatlakozó a kesztyűtartó mögötti panelen található.
Ablakos személyszállító előkészítő csomag	Más néven „ Glass Van Pack 4 ”, lehetővé teszi a személyszállító / akadálymentesített átalakításokat.
Kezelő által vezérelt DPF-regeneráció	Más néven „ Kézi DPF-regeneráció ”, egy rendszer, amely úgy lett megtervezve, hogy a dízel kipufogógázt megtisztítsa, ha a motor huzamosabb időre eléri a teljes üzemi hőmérsékletet.
Közvetlen hozzáférésű speciális keréktartó	A közvetlen hozzáférésű speciális keréktartó révén a pótkerék a tartóról anélkül is levehető, hogy a hátsó ajtót a leoldószerkezet eléréséhez ki kellene nyitni.

További információért forduljon Ford képviselőjéhez!

